

Britax



B-SAFE™

User Guide

Guide de l'Utilisateur



IMPORTANT: Thoroughly read and follow all instructions.

IMPORTANT: À lire attentivement et suivre toutes les instructions.

Safety Information	
Warnings	2
Important Notes	4
Certification	5
Registration	5
Infant Car Seat Capacities.....	6
Vehicle Compatibility	
Using Lower Universal Anchorage System (LUAS)	7
Vehicle Seating Positions.....	9
Infant Car Seat Features	10
Installing with Base	
Before You Install	12
Adjusting the Recline Angle	12
Recline Angle Indicators	13
Lower Connector System (LCS).....	13
LCS Installation	14
Lap-Shoulder Belt Installation	16
Lap Belt Installation	18
Attaching the Car Seat	20
Removing the Car Seat	20
Uninstalling the Base.....	21
Installing without Base	
Before You Install	22
Adjusting the Recline Angle.....	22
Belt Guides.....	23
Lap-Shoulder Belt Installation	24
Lap Belt Installation	26
Securing Your Child	
Adjusting the Harness Straps	28
Adjusting the Buckle Strap	30
Securing an Infant	32
Care and Maintenance.....	36
Stroller Compatibility	42
Warranty	43
Instructions en français	45

WARNING!

DEATH or SERIOUS INJURY can occur:

- Use only in a rear-facing position when using it in the vehicle.
- Use only with children who weigh between 1.8 and 10 kg (4 and 22 lbs) and whose height is 81.3 cm (32 in.) or less.
- Snugly adjust the belts provided with this child restraint around your child.
- This child restraint must be secured to the vehicle by means of a lower connector system if it is installed in a seating position that is equipped with a lower universal anchorage system or by means of a vehicle seat belt if it is installed in a seating position that is not equipped with a lower universal anchorage system, and, if equipped with a tether strap, by means of the tether strap.
- This child restraint should only be used in a forward-facing seating position equipped with a vehicle seat belt or lower universal anchorage system.
- Follow all instructions on this child restraint and in the written instructions located under the cover along the side of the child restraint.
- Register your child restraint with the manufacturer.
- Consult your child's doctor before using this infant car seat with premature infants. Premature infants may have breathing or other medical concerns when transported in a semi-reclined position.
- Never use the adjuster strap to lift or carry this infant car seat. Doing so could cause damage to the harness adjuster and webbing. Always carry an infant car seat by the handle or shell.
- The primary protection for occupants of a vehicle in a collision is the structure of the vehicle; an infant car seat will not protect an infant when the vehicle is seriously impacted. However, correctly installed, an infant car seat will substantially improve the chances for survival in most crashes. Make sure that all users fully understand the correct ways to use this infant car seat in a vehicle.
- This infant car seat must not be used in shopping carts, boats, or other non-certified applications.
- NEVER leave child unattended.

- This child seat can only be used in the following classes of vehicles: multi-purpose vehicles, passenger cars or trucks.
- The use of aftermarket covers, inserts, toys, accessories, or tightening devices is not approved by Britax. Their use could cause this infant car seat to fail Federal Safety Standards or not perform as intended in a crash.
- ALWAYS check the back seat upon leaving your vehicle to prevent leaving a child restrained in the infant car seat alone in the vehicle.
- NEVER place the occupied infant car seat on beds, sofas, or other soft surfaces. Infant car seat can roll over on soft surfaces and suffocate the child.
- NEVER place the occupied infant car seat near edges of counter tops, tables, or other elevated surfaces. Child's movement can slide infant car seat.
- ALWAYS use harness when child is in infant car seat. Never leave the occupied infant car seat when straps are loose or undone. A child can strangle in loose infant car seat straps.
- NEVER use in or on strollers unless approved by Britax.
- ALWAYS lift infant car seat by handle after installation in base to verify that it is secure.
- DO NOT leave loose objects, e.g. books, bags, etc., in the back of a vehicle. In the event of a sudden stop, loose objects will keep moving, potentially causing serious injuries.
- DO NOT leave folding vehicle seats unlatched. In the event of a sudden stop, a loose seat back could prevent the infant car seat from protecting the child as well as it should.
- To prevent injury due to deterioration or hidden damage, do not use this infant car seat and base if it is older than six years or has been in a moderate or severe crash. See date of manufacture located on the infant car seat and base.
- Follow all instructions on the child seat labels and in the user guide. Failure to do so may result in death or serious injury.

Important Notes

- Verify that the child seat is securely installed and the harness is properly adjusted around the child each time the child seat is used.
- Discontinue use of this child seat if it has been in a moderate or severe crash. It is not necessary to replace a car seat after a **minor** crash defined by the U.S. National Highway Traffic Safety Administration (NHTSA) as:
 - * The vehicle is driveable from the crash site.
 - * The vehicle door nearest the child seat was not damaged.
 - * No vehicle occupants were injured.
 - * There is no visible damage to the child seat.
 - * The airbags (if present) did not deploy.
- Adjust the harness to fit the clothes the child is wearing. Remove bulky coats and/or jackets before putting the child in child seat.
- Cover the child seat when the vehicle is parked in direct sunlight. Metal parts of child seat could become hot enough to burn a child.
- Do not, except as described in this booklet, attempt to disassemble any part of the child seat or change the way the harness or vehicle's seat belts are used.
- Do not allow children to play with this child seat.
- Do not use anything to raise the child seat off vehicle seat except as described in these instructions. In a crash, this could cause the child seat not to perform as intended.

Transportation of Unoccupied Infant Car Seat

- *Attach this infant car seat to a securely installed base or install the infant car seat with a vehicle seat belt without the base even when it is not occupied. In a crash, an unsecured infant car seat may injure occupants in your vehicle. See pages 12 – 27 for installation instructions.*

Certification

This child restraint system conforms to all applicable Canadian Motor Vehicle Safety Standards (CMVSS 213.1). **This Restraint is Certified For Use in Motor Vehicles and Aircraft.**

For aircraft installation, see Lap Belt Installation instructions without base on pages 26 – 27. **DO NOT use the base on aircraft.**

WARNING! Inflatable lap belts are **NOT** compatible with this child seat.

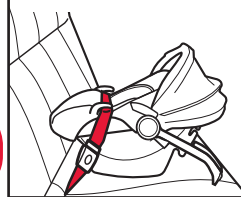
Aircraft Installation**Registration**

Child restraints could be recalled for safety reasons. You must register this restraint to be reached in a recall. Send your name, address, e-mail address if available and the restraint's model number and manufacturing date to Britax Child Safety, Ltd., P.O. Box 7289, RPO Brunswick Square, Saint John NB E2L 4S6, or call 1-888-427-4829, or register online at www.Britax.ca/registration.

For your convenience, record all the information about your child seat below. Refer to the Serial Number & Manufactured Date Label for all information, see pages 10 - 11.

Model Name and Number: _____

Serial Number: _____

Batch Number: _____

Date of Manufacture: _____

Infant Car Seat Capacities

Use rear-facing only with children:

- who weigh between 1.8 and 10 kg (4 and 22 lbs) **and**
- who are 81.3 cm in height (32 in.) or less **and**
- when the top of the head is one inch or more below the top of the child seat shell **and**
- when the harness straps are located in the closest harness slot **at or below** the child's shoulders.

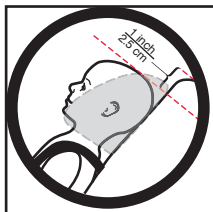

IMPORTANT: See *Adjusting the Harness Straps* on page 28 - 29.

IMPORTANT: Review the “Before You Install” section of the book before installing the base or car seat without base.

WARNING!

The child has outgrown the infant car seat when:

- the child exceeds 10 kg (22 lbs) in weight **or**
- the top of the head is less than one inch from top of the child seat shell **or**
- height exceeds 81.3 cm (32 in.).

Using Lower Universal Anchorage System (LUAS)

WARNING!

- Verify that your vehicle is equipped with LUAS. If LUAS is not available, you must use vehicle belt installation methods.
- The lower connectors must be in an upright position and the strap should be tight and not twisted to ensure proper installation.

LUAS is a system available on this child seat that offers an alternative to vehicle seat belt installation methods. See pages 10 and 11 for LUAS components on this child seat.

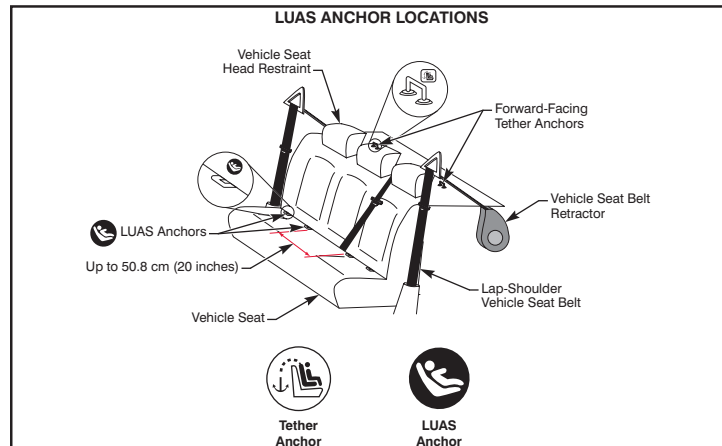

The figure above shows typical locations for lower anchors and tether anchors in a vehicle. Check your vehicle owner's manual to learn if it is equipped with LUAS, the maximum weight rating for the lower anchors, and for information on the lower anchor locations and seating positions available for use with this child seat. Standard vehicle seat spacing between LUAS anchors is 27.9 cm (11 in.). This child seat can be used in a seating position with up to 50.8 cm (20 in.) of space between the LUAS anchors if the vehicle manufacturer allows.

Incompatible Vehicle Seat Belts



WARNING! The following types of vehicle seat belts are **NOT** compatible with this child seat. If any of the belt types listed below are in the chosen seating position, choose another vehicle seating position. **CHECK YOUR VEHICLE OWNER'S MANUAL TO FIND WHAT TYPE OF SEAT BELTS ARE IN YOUR VEHICLE.**



1 Lap-shoulder belts with top or bottom anchor points on the vehicle door.



2 Motorized, automatic vehicle seat belts.



3 Lap-shoulder belts that have a separate retractor each for the lap section and shoulder section.



4 Inflatable lap or lap-shoulder belts.



5 Lap belts forward of the vehicle seat bight.



6 Lap belts with a sewn-in latch plate that have a retractor that locks only in case of a sudden stop.

Vehicle Seating Positions



WARNING!





DO NOT place child seat rear-facing in the front seat of a vehicle with a passenger air bag unless deactivated. **DEATH or SERIOUS INJURY** can occur. See your vehicle owner's manual for child seat installation instructions. The back seat is the safest place for children 12 and under.

Some vehicles have no seating positions which are compatible with this child seat. If in doubt, contact the vehicle manufacturer for assistance.

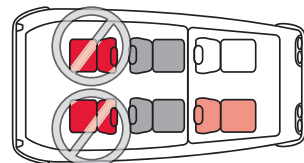
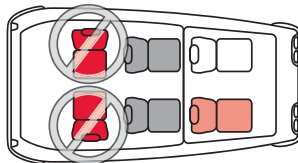
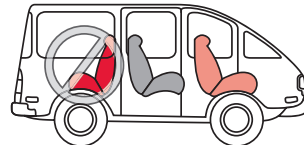
Forward-facing vehicle seats **MUST** be used with this child seat. Side-facing or rear-facing seats **CANNOT** be used. See the diagram below.

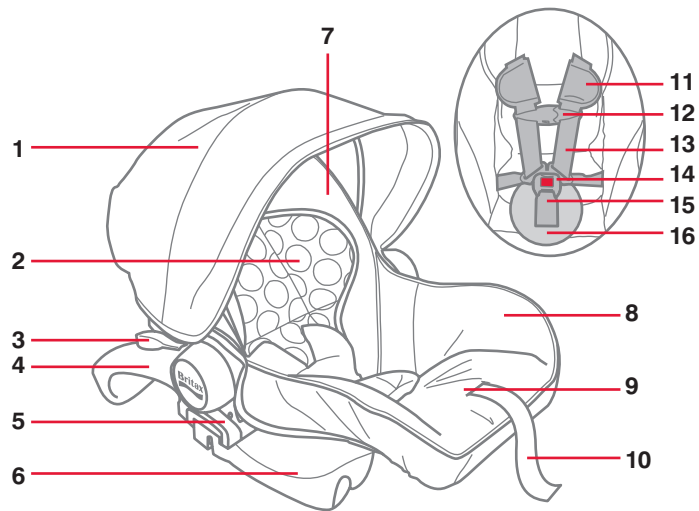



- | | |
|--|--|
| 1 Canopy | 9 Harness Adjuster Lever (Under Cover) |
| 2 Head Pad | 10 Harness Adjuster Strap |
| 3 Carry Handle Adjuster | 11 Comfort Pads |
| 4 Carry Handle | 12 Chest Clip |
| 5 Stroller Adapter | 13 Harness Straps |
| 6 Shell | 14 Harness Buckle |
| 7  User Guide (in pocket behind cover) | 15 Buckle Strap |
| 8 Cover | 16 Belly Pad |

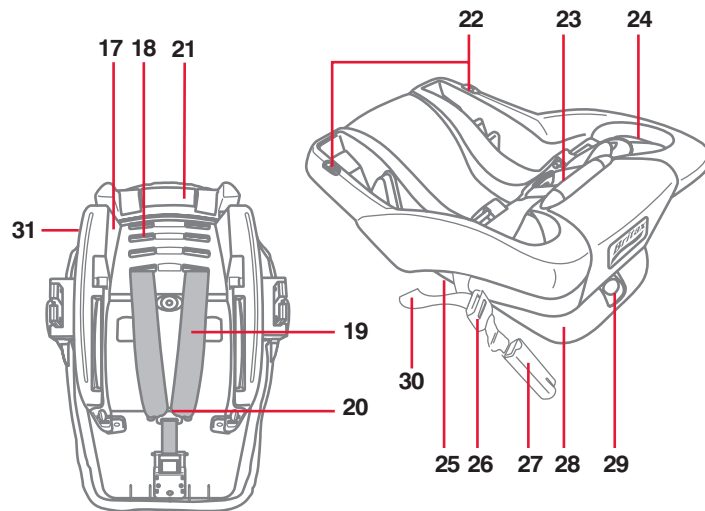

- | | |
|---|--|
| 17 Serial Number & Manufacture Date Label | 25 Base Serial Number and Manufacture Date Label (Underside of the Base) |
| 18 Harness Slots | 26 LCS Adjuster (LUAS) |
| 19 Harness Straps | 27 Lower Connector (LUAS) |
| 20 Harness Yoke | 28 Recline Adjustment Foot |
| 21 Car Seat Release Lever | 29 Recline Adjustment Button |
| 22 Recline Angle Indicators | 30 LCS Adjustment Strap (LUAS) |
| 23 Belt Lock-Off | 31 National Safety Mark (NSM) |
| 24 Vehicle Belt Guide | |

Before You Install**Adjusting the Recline Angle**

- To adjust the recline angle of the base, hold in the recline adjustment button on the recline adjustment foot and move the foot up or down.
- Correct recline angle is achieved when the green markers on the recline angle indicators are visible between the two lines (see next page).
- If there is a problem achieving the appropriate recline angle after following the previous steps:
 - * Try another approved seating position in your vehicle
 - * Uninstall the base and lower the recline angle adjustment foot to the lowest position.
 - * Remove the base from the vehicle.
 - * Place a rolled towel or pool noodle in the vehicle seat bight.
 - * Place the base on the towel(s) or pool noodle(s) to achieve the appropriate recline angle for the base.

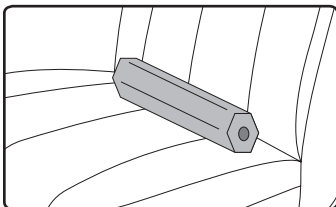
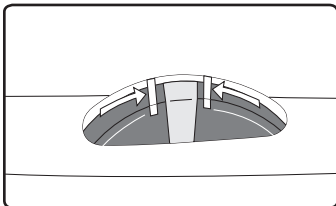
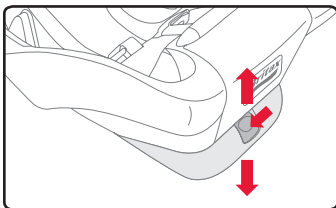

NOTE: If towel(s) or pool noodle(s) is needed to achieve appropriate recline angle, the recline angle adjustment foot on the base should remain in its lowest position.

Recline Angle Indicators

- Correct recline angle is achieved when the green markers on the recline angle indicators are visible between the two lines.
- Vehicle must be parked on a level surface.

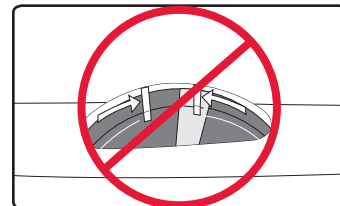
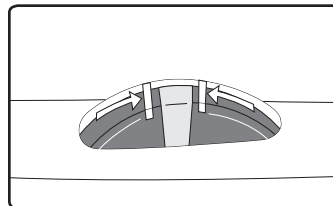
**Lower Connectors**

- Push and hold the lower connector release button to remove the lower connectors from the storage slot in the base or from the seat when installed.
- To store the lower connectors, push the lower connector into the storage slot in the base until they click into place.

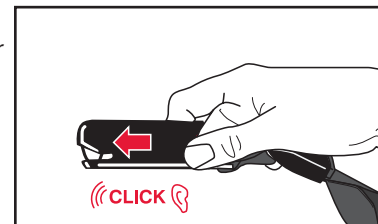
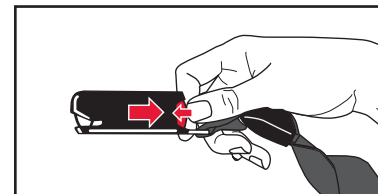
**NOTE:**

- * Lower connectors should always be stored in the base when not in use.

LCS Installation**⚠ WARNING!**

- Only raise the base as described in these instructions. Do not use anything to raise the base of the infant car seat off the front edge of the vehicle seat. In a crash, this could cause the infant car seat not to perform as intended.
- For LCS installation, the base must be secured in the vehicle before attaching the occupied infant car seat.
- Use either the LCS or a vehicle belt methods to install this child seat. Using both is not approved and may cause the child seat not to perform as intended.

- Verify that your vehicle is equipped with lower anchors.
- Remove lower connectors from the storage slots on the base by pressing the red button and pulling outward.
- Press and hold the lower connector adjuster release button and pull to lengthen the strap.

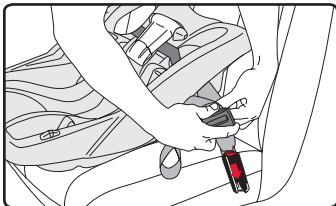
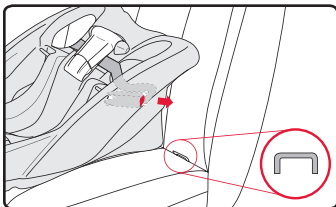

- Place the base in the desired location on the seat and press the lower connectors onto the adjacent LUAS anchors until a click is heard.

NOTE: Pull the lower connector to verify that it is secure.

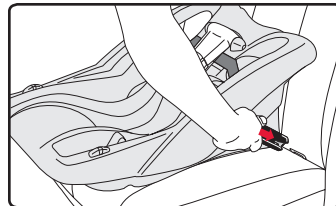

- While pressing the base down into the seat, pull up on the LCS adjuster strap to tighten.

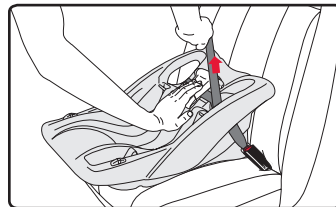

- Open the two portions of the lock-off and route the excess LCS strap webbing through.
- Close the top portion and then the bottom portion of the lock-off to secure excess webbing.

NOTE: Excess webbing can interfere with the infant car seat connecting correctly with the base. Excess webbing should always be stored.

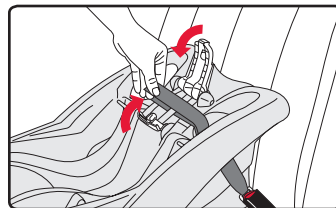

- Verify that the LCS strap is tight and that the base is secure. The base is secure when it moves less than 2.5 cm (1 in.) front-to-back or side-to-side at the vehicle belt path.
- Correct recline angle is achieved when the green markers on the recline angle indicators are visible between the two lines.

Lap-Shoulder Belt Installation**⚠ WARNING!**

- Only raise the base as described in these instructions. Do not use anything to raise the base of the infant car seat off the front edge of the vehicle seat. In a crash, this could cause the infant car seat not to perform as intended.
- For lap-shoulder belt installation, the base must be secured in the vehicle before attaching the occupied infant car seat.
- Use either the LCS or a vehicle belt method to install this child seat. Using both is not approved and may cause the child seat not to perform as intended.

- Place the base in the desired location on the vehicle seat and open the upper and lower portions of the lock-off.
- Pull the vehicle seat belt out.

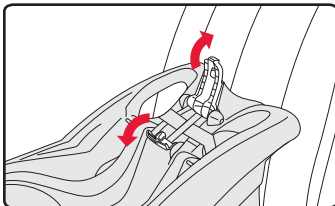

- Ensure that the vehicle seat belt is not twisted and then route the vehicle belt under and through the first belt guide, through the open lock-off and down through the second belt guide.
- Buckle the vehicle seat belt.

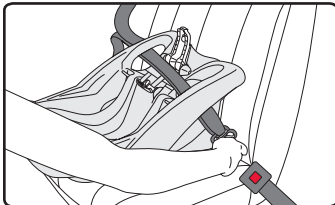

- Press the base firmly into the vehicle seat while removing all slack from first the lap portion and then the shoulder portion of the vehicle seat belt.

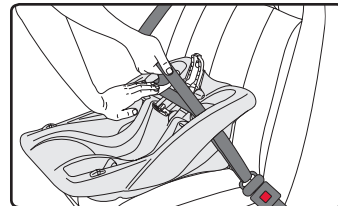

- Hold the vehicle belt tight and close the upper portion of the lock-off.

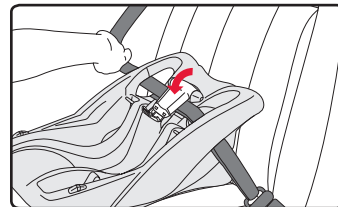

- Press firmly on the upper portion of the lock-off and close the lower portion to secure.

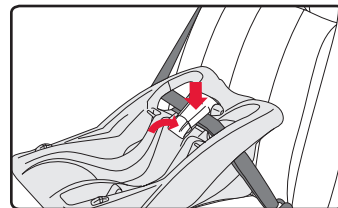

- Verify that the vehicle belt is tight and that the base is secure. The base is secure when it moves less than 2.5 cm (1 in.) front-to-back or side-to-side at the vehicle belt path.
- Correct recline angle is achieved when the green markers on the recline angle indicators are visible between the two lines.

Lap Belt Installation**⚠ WARNING!**

- Only raise the base as described in these instructions. Do not use anything to raise the base of the infant car seat off the front edge of the vehicle seat. In a crash, this could cause the infant car seat not to perform as intended.
- For lap belt installation, the base must be secured in a vehicle before attaching the occupied infant car seat to the base.
- Use either the LCS or a vehicle belt method to install this child seat. Using both is not approved and may cause the child seat not to perform as intended.

- Place the base in the desired location on the vehicle seat and open the upper and lower portions of the lock-off.
- Pull the vehicle seat belt out.

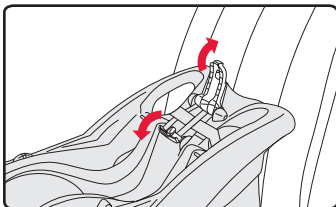

- Ensure that the vehicle seat belt is not twisted and then route the vehicle belt under and through the first belt guide, through the open lock-off and down through the second belt guide.
- Buckle the vehicle seat belt.

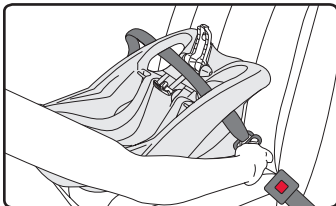

IMPORTANT: The lock-off does NOT secure this type of vehicle belt. Vehicle belt MUST be locked according to the vehicle owner's manual.

- Press the base firmly into the vehicle seat while removing all slack from the vehicle seat belt.

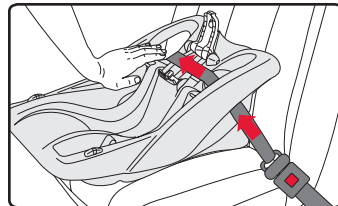

NOTE: Excess webbing can interfere with the infant car seat connecting correctly with the base. Excess webbing should always be stored.

- Close the upper portion of the lock-off.

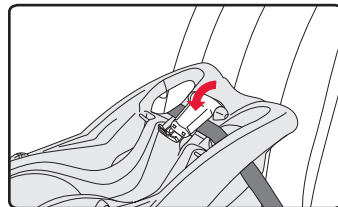

- Press firmly on the upper portion of the lock-off and close the lower portion to secure.

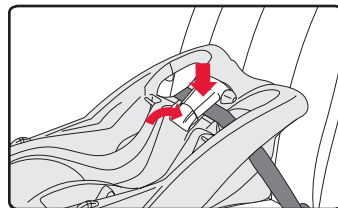

- Verify that the vehicle belt is tight and that the base is secure. The base is secure when it moves less than 2.5 cm (1 in.) front-to-back or side-to-side at the vehicle belt path.
- Correct recline angle is achieved when the green markers on the recline angle indicators are visible between the two lines.

Attaching the Car Seat

- Ensure that the base is securely installed.
- Place the infant car seat into the base and press down until a click is heard.
- Pull up on the infant car seat to verify attachment.
- Ensure that the carry handle is in one of the three locked positions.

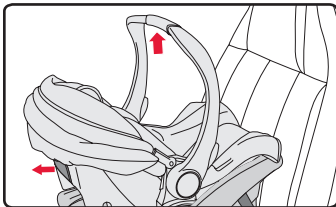
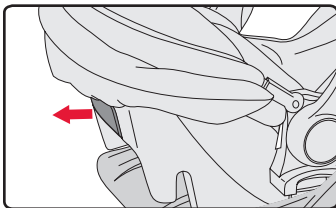
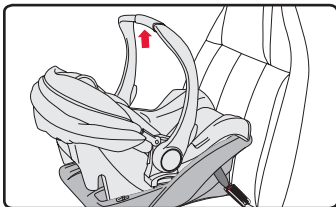
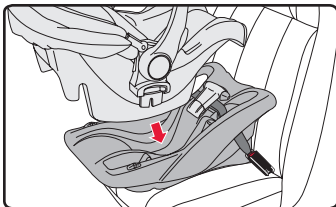
**Removing the Car Seat**

- Pull and hold the release lever on the back of the infant car seat.
- Lift the infant car seat up from the base.

Uninstalling the Base

- For LCS installation, press the adjuster release button on the lower connector strap and loosen the strap.
- Press each of the red release buttons on the lower connectors and pull them off of the vehicle anchors.
- Store the lower connectors in the storage slots in the base until reinstalling.
- For lap-shoulder and lap belt installations, open the lock-off to release the vehicle belt.
- Unbuckle the vehicle belt and pull the belt from the base belt guides.

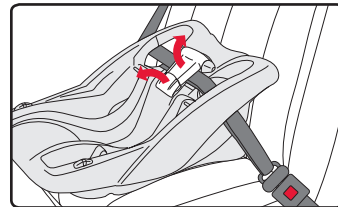
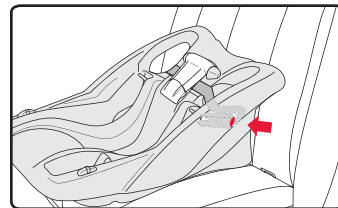
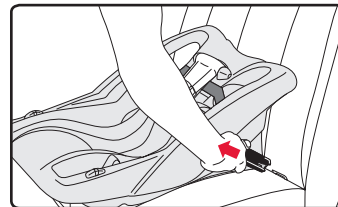
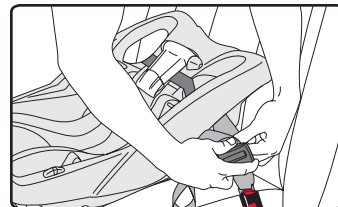

Before You Install**Adjusting the Recline****Angle**

- When installed, the recline angle line on the shell of the infant car seat should be level to the ground.
- If there is a problem achieving the proper recline angle after installing:
 - * Uninstall the car seat and remove from vehicle seat.
 - * Place a rolled towel(s) or pool noodle(s) in the vehicle seat bight.
 - * Position car seat with the towel(s) or pool noodle(s) to achieve a correct recline angle.

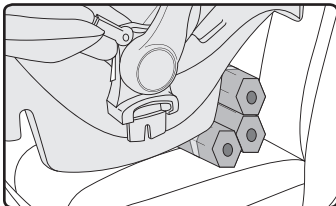
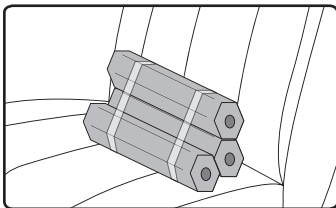
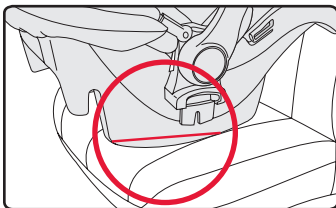
**Belt Guides**

- Release the elastic loop on the stroller adapter and lift the cover to expose the belt guides for installation.

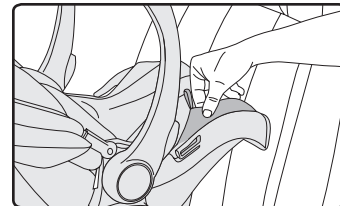

Lap-Shoulder Belt Installation**⚠ WARNING!**

- Secure child in the infant car seat before installing car seat in vehicle.
- Check your vehicle owner's manual to determine how to lock your vehicle belt system.

- Release the elastic loop on the stroller adapter and lift the cover to expose the belt guides for installation.

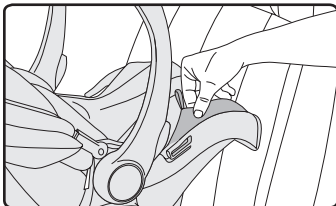

- Place the infant car seat rear-facing on the vehicle seat.
- Pull the vehicle belt out and route the lap portion of the vehicle belt through the belt guides.

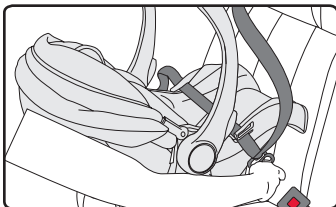

NOTE: Do not route the shoulder portion of the vehicle belt through the belt guides.

- Verify that the vehicle belt is not twisted and then buckle.
- Lock your vehicle seat belt system as instructed by your vehicle owner's manual.

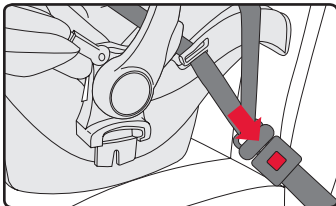

- Push the infant car seat firmly into the vehicle seat while removing all slack from the lap portion and then the shoulder portion of the vehicle belt.

IMPORTANT: If you cannot lock your vehicle seat belt you must use a locking clip. Locking clips are available from Britax at 1-888-427-4829.

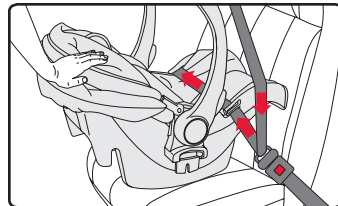

- Adjust the infant car seat handle to any locked position.

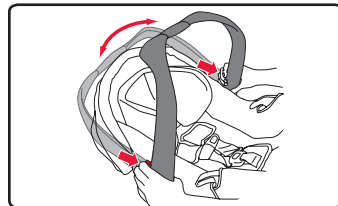

- Verify that all connections are secure. Check that:
 - * The vehicle belt is not twisted.
 - * The vehicle belt is tight and locked.
 - * The infant car seat handle is rotated into any locked position.
 - * The infant car seat is secure and it moves less than 2.5 cm (1 in.) front-to-back or side-to-side at the vehicle belt path.
 - * Check the recline angle. The proper recline angle is achieved when the recline angle line on the car seat is level to the ground.

Lap Belt Installation**WARNING!**

- Secure child in the infant car seat before installing car seat in vehicle.
- There are many different kinds of vehicle lap belts. Check your vehicle's owner's manual to determine what kind of belt system is in your vehicle and how to lock it.

- Release the elastic loop on the stroller adapter and lift the cover to expose the belt guides for installation.

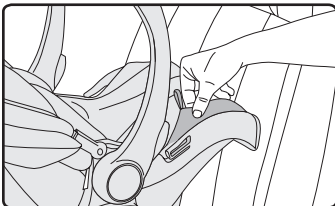

- Place the infant car seat rear-facing on the vehicle seat.
- Pull the vehicle belt out and route it through the belt guides.

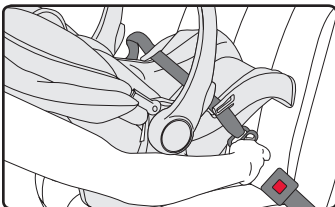

- Verify that the vehicle belt is not twisted and then buckle.
- Lock your vehicle seat belt system as instructed by your vehicle owner's manual.

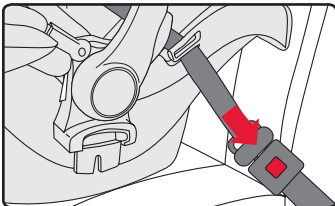

- Push the infant car seat firmly into the vehicle seat while removing all slack from the vehicle belt.

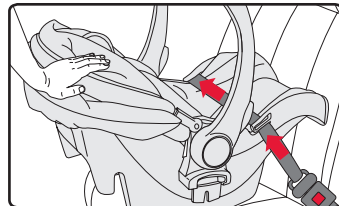

- Adjust the infant car seat handle to any locked position.

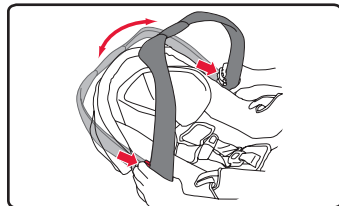

- Verify that all connections are secure. Check that:
 - * The vehicle belt is not twisted.
 - * The vehicle belt is tight and locked.
 - * The recline level line on the shell label is level to the ground.
 - * The infant car seat handle is rotated into any locked position.
 - * The infant car seat is secure and it moves less than 2.5 cm (1 in.) front-to-back or side-to-side at the vehicle belt path.
 - * Check the recline angle. The proper recline angle is achieved when the recline angle line on the car seat is level to the ground.

**WARNING!**

- Adjust harness to fit clothes the child is wearing. Remove bulky coats and/or jackets before putting child in infant car seat.
- Adjust the belts provided with this child seat so they fit snugly around your child. A snug strap should not allow any slack. It lies in a relatively straight line without sagging. It does not press on the child's flesh or push the child's body into an unnatural position.
- Verify that the infant car seat is secure and that the harness is properly adjusted around the child EACH time the infant car seat is used. Failure to properly adjust the harness could result in death or serious injury.
- The harness straps should be located at the harness height position **at or below** the child's shoulders.

Adjusting the Harness Straps

- Loosen the infant car seat harness by pressing the harness adjuster release button and pulling both harness straps forward.
- Locate the harness yoke on the back of the infant car seat.

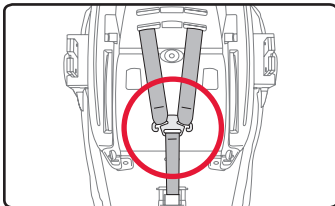
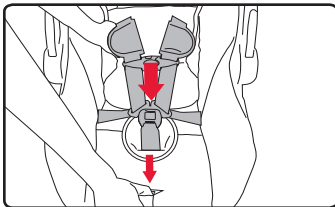

- Slide one harness strap off of the yoke.

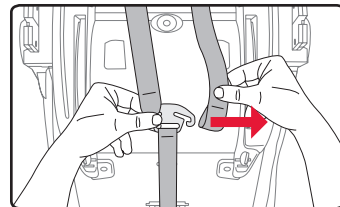

- From the front of the seat, pull the harness strap through and out of the cover and head pad.

NOTE: Do not remove the comfort pad or chest clip when adjusting the harness height.

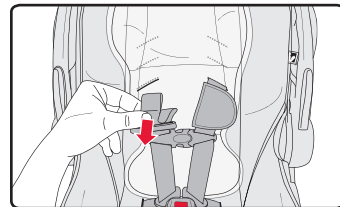

- Ensure that the harness strap is not twisted and rethread the harness strap through the head pad and then through the appropriate harness height slot in the cover and shell (page 6).

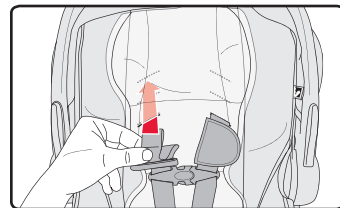

- From the back of the seat, reattach the harness strap to the harness yoke.
- Repeat these steps with the second harness strap.

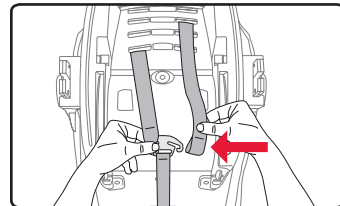

Adjusting the Buckle Strap

IMPORTANT: Your infant car seat has been assembled with the buckle strap in the inner position for infants weighing less than 5 kg (11 lbs). Once your child reaches 5 kg (11 lbs) re-route the buckle position to the outer slot. Follow the steps below to adjust the buckle position. See pages 6 and 28 for important information for adjusting the harness straps for the fit of your child.

- Unbuckle the harness by pressing the red button in the center of the buckle and sliding both harness tongues out of the buckle.

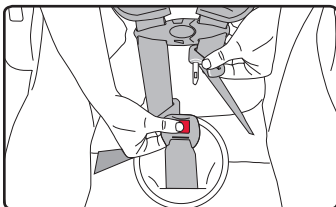

- Locate the buckle strap retainer on the bottom of the infant car seat.

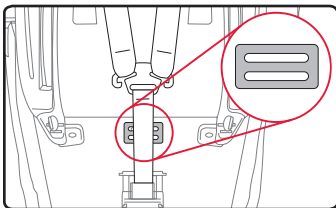

- Pull the buckle strap retainer away from the seat to loosen.
- Turn the buckle strap retainer so that the short side will go through the slot in the infant car seat shell and cover.

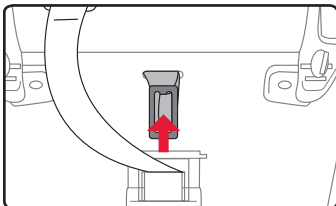

- Pull the buckle, retainer and strap completely out of the shell and cover.

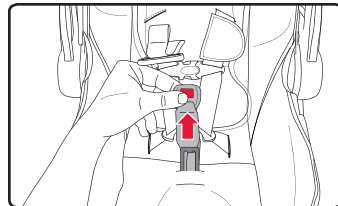

- Turn the buckle strap retainer so that the short side will go through the slot in the infant car seat cover and shell.

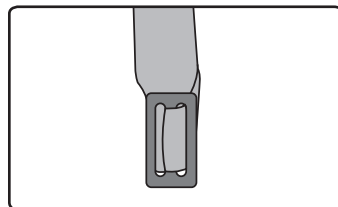

- Feed the retainer through the slot in the cover and shell for the desired buckle position.

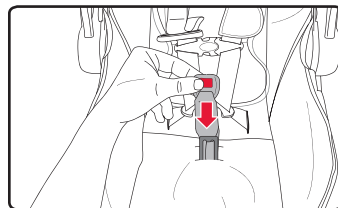

- Once through, pull up on the buckle from the top of the seat to ensure that the buckle strap is seated correctly with the red button facing out.

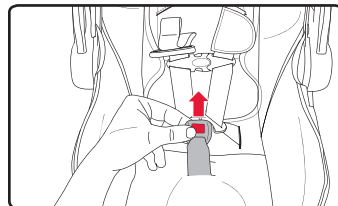

IMPORTANT: Ensure that you have followed all instructions for installation and adjustment of the harness and buckle into the correct position for your child.

- Loosen the harness by pressing down the harness adjuster lever while pulling both harness straps forward.

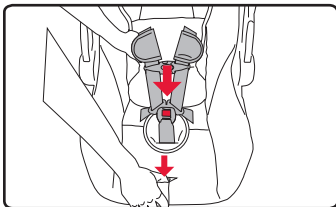

- Press the tab and pull apart the two halves to release the chest clip.

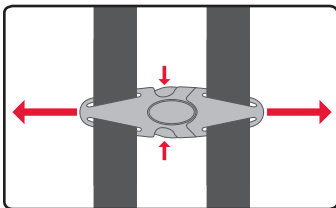

- Unbuckle the harness by pressing the red release button and pulling the tongues from the buckle and opening the chest clip by squeezing the release in the center and pulling the two halves apart.

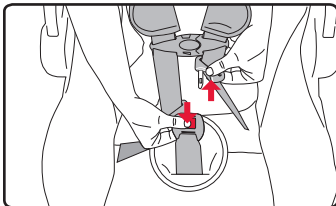

- Place the child in the infant car seat as shown.

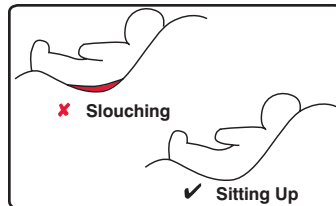

- Position the harness straps around the child.

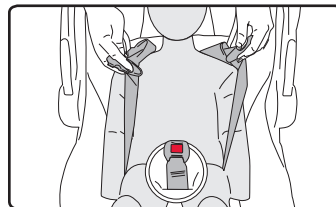

- Buckle the harness by inserting one buckle tongue at a time into the buckle.

- * Connection is confirmed with an audible click after inserting each buckle tongue.
- * Always pull on the buckle to ensure it is properly connected.

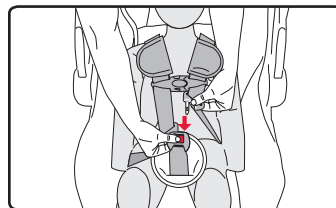

- Fasten the chest clip by sliding the two halves together until a click is heard.

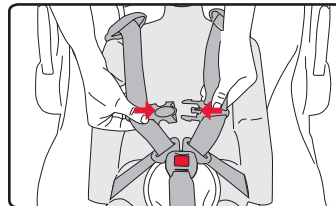

- Gently pull up on the harness straps to tighten the lap section of the harness, which should fit low on the child's body.

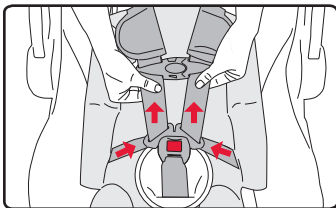

- Slowly pull the adjuster strap to tighten the harness around the child.

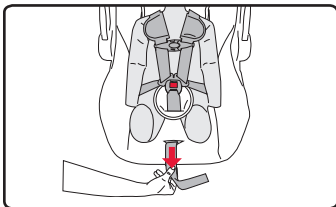

NOTE: Snugly adjust the belts provided with this child restraint around your child. A snug strap should not allow any slack. It lies in a relatively straight line without sagging. It does not press on the child's flesh or push the child's body into an unnatural position. You should not be able to pinch the webbing when snug.

- Position the chest clip at the center of the child's chest, level with the armpits.

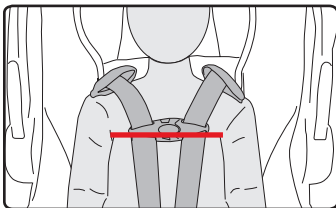

- Verify that the harness is not twisted and the child is properly secured. Check that the:
 - * Buckle is fastened
 - * Harness straps are not twisted
 - * Harness is snug
 - * Chest clip is level with armpits

IMPORTANT:

- * Always pull on the harness after securing the child to make sure the buckle and harness are fastened securely. If not, the buckle or adjuster area may be clogged with food, drink, or objects that need to be removed. See pages 39 – 41 for cleaning instructions.
- * Always make sure that the harness is tight before each use, or after any adjustments.

Handle Position

- The car seat handle must be adjusted to one of the three locked positions. To adjust, press and hold both handle release levers and rotate the handle to the desired position.

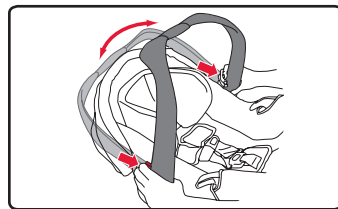

User Guide Storage

- Keep the user guide in the storage pocket under the cover along the side of the infant car seat.

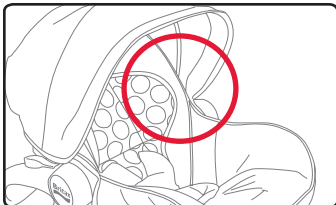
**Seat Storage**

- Store the infant car seat in a safe, dry place when it will not be used for an extended period of time. Do not place heavy objects on top of it. Cover the infant car seat to help keep it clean. Remove and wash the cover and canopy (see instructions on pages 39 – 41) before using the seat the first time after storage.

Removing the Cover

- From the back of the infant car seat remove both harness straps from the harness yoke.

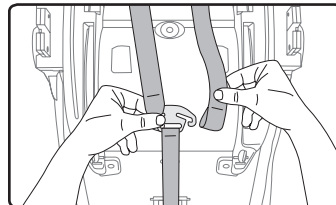

- From the front of the infant car seat pull both harness straps out of the shell, cover and head pad.

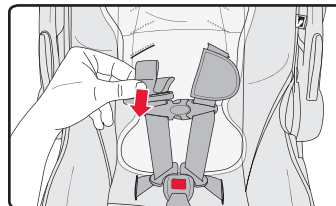

- Slide the comfort pads off of the harness.

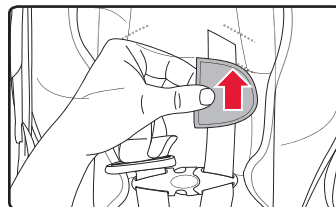

- Remove the two elastic loops from the stroller adapters on each side of the infant car seat.
- Slide the harness, buckle and adjuster strap through the cover and pull the cover off of the shell.

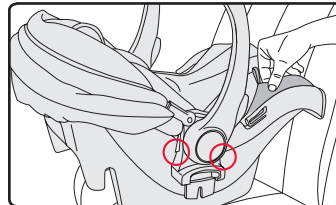

Replacing the Cover

- Slide the harness, buckle and adjuster strap through the appropriate slot in the cover.

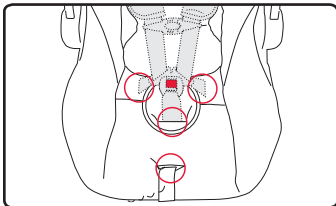

- Stretch the elastic at the head and foot of the cover over the head and foot of the shell.

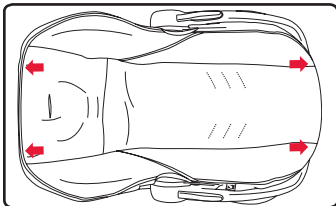

- Rethread the comfort pads onto the harness.

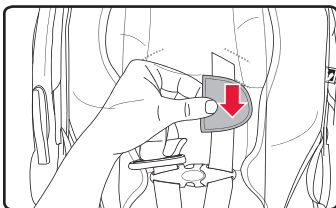

- Attach the two elastic loops on the stroller adapters on each side of the infant car seat.

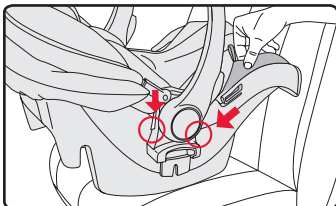

- Ensure that the harness strap is not twisted and rethread it through the head pad and then through the appropriate slot in the cover and shell.

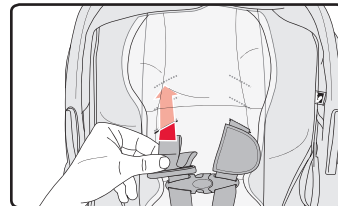

- From the back of the infant car seat, reattach the harness straps to the harness yoke.

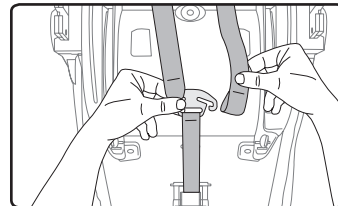
**Cleaning the Cover**

- **HAND WASH** using cold water and mild soap.
- **LINE DRY** to prevent cover from shrinking.
- **DO NOT:**
 - * Bleach
 - * Machine Wash
 - * Machine Dry
 - * Iron

Cleaning the Shell

- *BRUSH AWAY LOOSE DEBRIS* using a soft bristled brush.
- *SPONGE CLEAN* using warm water and mild soap.
- *TOWEL DRY*
- *DO NOT:*
 - * Use solvents
 - * Use abrasive cleaners
 - * Bleach
 - * Machine wash
 - * Machine dry
 - * Disassemble the harness
 - * Iron the harness

Cleaning the Harness Adjuster

- *BRUSH AWAY LOOSE DEBRIS* using a soft bristled brush.
- *SPONGE CLEAN* using warm water and mild soap.
- *TOWEL DRY*
- *DO NOT:*
 - * Use solvents
 - * Use abrasive cleaners
 - * Disassemble the harness adjuster
 - * Iron the harness adjuster

Cleaning the Buckle

- *Remove the buckle* (page 30 - 31).
- *THOROUGHLY RINSE* using warm water.
- *TEST THE BUCKLE* by fastening and unfastening until an audible click is heard after inserting each buckle tongue. If clicks are not heard, repeat cleaning procedure.
- *TOWEL DRY*
- *DO NOT:*
 - * Lubricate
 - * Use solvents
 - * Use abrasive cleaners
 - * Use soap or household detergents.
- *Replace the buckle* (page 30 - 31)

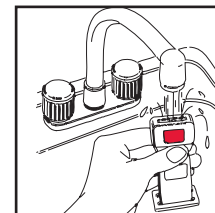

Britax Strollers

- Set the stroller parking brake.
- Line up the stroller adapters on the side of the infant car seat with the receivers on the Britax stroller.

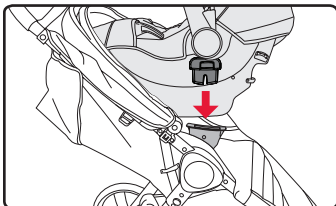

- Push down until the car seat locks into place.
- Lift up on the car seat to ensure that it is secure.

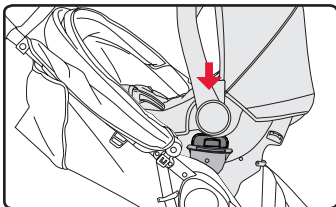

Non-Britax Strollers

IMPORTANT: The stroller adapters may need to be removed for fitting into a non-Britax stroller.

- To remove the adapters, remove both of the screws in the outside of the adapter.
- Pull the adapter down to disconnect.

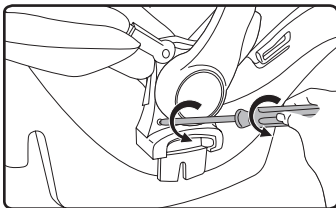

NOTE: Store the adapters and screws in a safe place for future use.

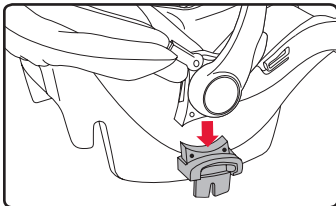

This child restraint was manufactured by Britax Child Safety, Inc. ("Britax") warrants this product to the original retail purchaser as follows:

LIMITED ONE-YEAR WARRANTY

This product is warranted against defective materials or workmanship for one year from the date of original purchase. Proof of purchase is required. The exclusive remedy for this warranty is that Britax will, at its option, provide repair or replacement components for this product. Britax reserves the right to discontinue or change fabrics, parts, models or products, or to make substitutions.

To make a claim under this warranty, contact Britax Consumer Services at 1-888-427-4829 or write to us using the address on the back cover of this booklet. Proof of purchase is required.

COMPLETE AND MAIL THE OWNER REGISTRATION CARD WITHIN (30) DAYS OF PURCHASE. YOU MAY ALSO REGISTER ONLINE AT www.BritaxUSA.com/registration.

WARRANTY LIMITATIONS

This warranty does not include damages which arise from negligence, misuse or use not in accordance with the product instruction.

The use of aftermarket covers, inserts, toys, accessories, or tightening devices is not approved by Britax. Their use could cause this infant car seat to fail Federal Safety Standards or not perform as intended in a crash. Their use automatically voids the Britax warranty.

LIMITATION OF DAMAGES

The warranty and remedies as set forth above are exclusive and in lieu of all others, oral or written, express or implied. In no event will Britax, or the retailer selling this product, be liable for any damages, including incidental or consequential damages, arising out of the use or inability to use this product.

LIMITATIONS OF WARRANTIES AND OTHER WARRANTY TERMS AND STATE LAWS

Any implied warranties, including implied warranties of merchantability and fitness for a particular purpose, shall be limited to the duration and terms of the express written warranty. Some states do not allow limitations on how long an implied warranty lasts or the exclusion or limitation of incidental or consequential damages, so the above limitations may not apply. This warranty gives you specific legal rights, and you may have other rights, which vary from state to state. Neither Britax, nor the retailer selling this product, authorizes any person to create for it any other warranty, obligation, or liability in connection with this product.

Renseignements de sécurité	
Mises en garde.....	46
Notes importantes.....	48
Certification.....	49
Enregistrement.....	49
Les capacités du siège pour bébé.....	50
Compatibilité du véhicule	
Utilisation du dispositif universel d'ancrages d'attaches inférieurs (DUA).....	51
Places assises dans le véhicule.....	53
Caractéristiques du siège d'auto pour bébé.....	54
Installation avec la base	
Avant de commencer.....	56
Réglage de l'angle d'inclinaison.....	56
Indicateurs d'angle d'inclinaison.....	57
Système d'attaches inférieures (SAI).....	57
Installation avec le SAI.....	58
Installation avec la ceinture-baudrier et sous-abdominale.....	60
Installation avec la ceinture sous-abdominale.....	62
Fixation du siège d'auto.....	64
Enlèvement du siège d'auto.....	64
Désinstallation de la base.....	65
Installation sans la base	
Avant de commencer.....	66
Réglage de l'angle d'inclinaison.....	66
Guides de ceinture.....	67
Installation avec la ceinture-baudrier et sous-abdominale.....	68
Installation avec la ceinture sous-abdominale.....	70
Attacher votre enfant	
Ajustement des sangles du harnais.....	72
Ajustement de la sangle de la boucle.....	74
Attacher votre bébé.....	76
Soin et entretien.....	80
Compatibilité en mode poussette.....	86
Garantie.....	87

MISE EN GARDE!

Peut entraîner des BLESSURES GRAVES OU LA MORT :

- Installez le siège SEULEMENT en position orientée vers l'arrière dans un véhicule.
 - Utilisez ce siège SEULEMENT pour un enfant qui pèse de 1,8 à 10kg (de 4 à 22lb) et qui mesure 81,3cm (32po) ou moins.
 - Assurez vous de bien ajuster autour de votre enfant les sangles fournies avec ce siège pour enfant.
 - Si l'ensemble de retenue pour enfant est installé sur un siège équipé d'un dispositif universel d'ancrages d'attaches inférieurs (DUA), il faut le fixer solidement au véhicule avec le système d'attaches inférieures. Si l'ensemble de retenue pour enfant est installé sur un siège qui n'est pas équipé d'un DUA, il faut le fixer avec une ceinture de sécurité et, s'il est aussi muni d'une courroie d'ancrage, avec une courroie d'ancrage.
 - Le siège pour enfant ne doit être installé qu'en position orientée vers l'avant sur un siège équipé de véhicule d'une ceinture de sécurité ou d'un dispositif universel d'ancrages d'attaches inférieurs (DUA).
 - Suivez toutes les instructions apparaissant sur ce siège pour enfant et dans le livret d'instructions situé dans la pochette sous la housse, sur le côté du siège.
 - Enregistrez votre siège pour enfant auprès du fabricant.
 - Les enfants prématurés peuvent éprouver des problèmes respiratoires ou d'autres problèmes médicaux quand ils sont en position semi-inclinée donc, il faut consulter un médecin avant d'utiliser le siège.
 - Transportez toujours le siège d'auto pour bébé en utilisant la poignée ou la coque afin d'éviter d'endommager le dispositif d'ajustement et la sangle.
 - La protection principale des passagers d'un véhicule lors d'une collision est la carrosserie du véhicule; un siège d'auto pour bébé ne protégera pas un enfant lors d'une collision où le véhicule est sérieusement endommagé. Par contre, un siège d'auto pour bébé installé correctement augmente considérablement les chances de survie dans la plupart des collisions. Assurez-vous que tous les utilisateurs maîtrisent les façons appropriées d'utiliser ce siège d'auto pour bébé dans un véhicule.
 - Ce siège d'auto pour bébé ne doit jamais être utilisé dans un panier d'épicerie, un bateau ou d'autres façons non autorisées.
 - NE LAISSEZ JAMAIS votre enfant sans surveillance.
 - MISE EN GARDE!
- Peut entraîner la MORT ou des BLESSURES GRAVES :
 - Ce siège pour enfant peut être utilisé seulement dans les classes de véhicules suivantes : voitures particulières à usages multiples, automobiles et camions.
 - Britax n'approuve pas l'utilisation de housses, de coussins, de jouets, d'accessoires ou de dispositifs de serrage non fabriqués par Britax Child Safety, Inc. Leur utilisation peut contrevenir aux normes fédérales sur la sécurité des véhicules automobiles et pourrait empêcher le bon fonctionnement du siège d'auto pour bébé et compromettre la sécurité de l'enfant ou du bébé lors d'une collision.
 - Vérifiez TOUJOURS la banquette arrière quand vous quittez votre véhicule afin de ne pas oublier un bébé installé dans le siège d'auto.
 - Ne déposez JAMAIS le siège d'auto dans lequel un bébé est installé sur un lit, un divan ou une surface molle. Le siège d'auto pour bébé pourrait basculer et le bébé pourrait s'asphyxier.
 - Ne déposez JAMAIS le siège d'auto dans lequel un bébé est installé près du bord d'un comptoir, d'une table ou de toute autre surface élevée. Les mouvements du bébé pourraient faire déplacer le siège.
 - Utilisez TOUJOURS le harnais quant le bébé est installé dans le siège d'auto. Ne laissez jamais sans surveillance un bébé installé dans le siège d'auto lorsque les sangles sont lâches ou détachées. Le bébé pourrait s'étrangler avec les sangles.
 - N'utilisez JAMAIS le siège d'auto dans ou sur une poussette, sauf si Britax l'autorise.
 - Soulevez TOUJOURS le siège d'auto pour bébé par la poignée une fois installé sur la base afin de vous assurer qu'il est bien ancré.
 - NE LAISSEZ PAS d'objets, par exemple des livres ou des sacs, à l'arrière d'un véhicule. En cas d'arrêt soudain, ces derniers seront projetés et pourront causer des blessures sérieuses.
 - NE LAISSEZ PAS les sièges rabattables du véhicule non fixés ou déverrouillés. En cas d'arrêt soudain, un siège rabattable non fixé ou déverrouillé pourrait empêcher le bon fonctionnement du siège d'auto pour enfant et compromettre la sécurité de l'enfant ou du bébé.
 - Pour prévenir les blessures causées par l'usure ou des dommages non apparents, cessez d'utiliser ce siège d'auto pour bébé s'il a plus de six ans d'usure ou s'il se trouvait dans un véhicule ayant subi une collision modérée ou grave. La date de fabrication figure sur l'étiquette apposée sur le siège d'auto pour bébé et la base.
 - Observez les instructions figurant sur l'étiquette du siège d'auto pour enfant et dans le guide d'utilisation. Le non-respect des instructions et directives pourrait causer la mort ou des blessures graves.

Notes importantes

- Chaque fois que vous utilisez le siège d'auto pour enfant, assurez-vous qu'il est installé solidement et que le harnais est bien ajusté à l'enfant.
- Cessez d'utiliser ce siège d'auto pour enfant s'il se trouvait dans un véhicule ayant subi une collision modérée ou grave. Il n'est pas nécessaire de remplacer le siège d'auto à la suite d'une collision mineure, définie ainsi par la National Highway Traffic Safety Administration (NHTSA) des États-Unis :
 - * Le véhicule est utilisable après la collision (on peut le conduire pour quitter les lieux de la collision).
 - * La porte du véhicule le plus près du siège d'auto pour enfant n'a pas été endommagée.
 - * Aucun passager n'a été blessé.
 - * Le siège d'auto pour enfant ne présente aucun dommage apparent.
 - * Les coussins gonflables (s'il y en a) ne se sont pas déployés.
- Ajustez le harnais selon les vêtements que porte l'enfant. Enlevez les manteaux ou les vestes épaisses avant d'installer l'enfant dans le siège d'auto pour enfant.
- Couvrez le siège d'auto pour enfant quand le véhicule est garé au soleil. Les pièces en métal du siège d'auto pour enfant peuvent devenir suffisamment brûlantes pour causer des brûlures à l'enfant.
- Évitez de démonter toute pièce du siège d'auto pour enfant ou de changer la façon dont le harnais ou les ceintures de sécurité du véhicule sont utilisés, sauf tel qu'il est décrit dans ce guide.
- Ne laissez pas les enfants jouer avec le siège d'auto pour enfant.
- Pour soulever le siège d'auto pour enfant du siège du véhicule, n'utilisez rien d'autre que ce qui est décrit dans ce guide. Sinon, cela pourrait empêcher le bon fonctionnement du siège d'auto pour enfant et compromettre la sécurité de l'enfant ou du bébé lors d'une collision.

Transport du siège d'auto pour bébé inoccupé

- *Attachez ce siège d'auto pour bébé à une base solidement ancrée ou, si vous l'installez sans base, attachez le siège d'auto pour bébé avec l'une des ceintures de sécurité du véhicule même quand il est inoccupé. S'il y a une collision, un siège d'auto pour bébé non fixé solidement peut blesser les occupants du véhicule. Voir les instructions d'installation aux pages 56 à 71.*

Certification

Cet ensemble de retenue pour enfant est conforme aux Normes de sécurité des véhicules automobiles du Canada (NSVAC 213.1). Cet ensemble de retenue est certifié pour être utilisé dans les véhicules motorisés et les avions.

Aéronef Pour l'installation dans un aéronef, consultez la rubrique Installation avec la ceinture sous-abdominale et Installation sans base aux pages 70-71. **N'UTILISEZ PAS la base du siège dans un aéronef.**

! **MISE EN GARDE!** Les ceintures sous-abdominales gonflables NE SONT PAS compatibles avec ce siège pour enfant.

Installation dans un aéronef

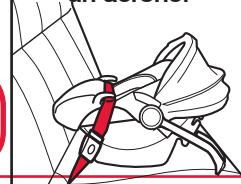

Enregistrement

Les ensembles de retenue pour enfant peuvent faire l'objet d'un rappel pour des raisons de sécurité. Vous devez enregistrer cet ensemble de retenue pour enfant afin que l'on puisse vous joindre en cas de rappel. Envoyez votre nom, votre adresse, votre adresse électronique (courriel), s'il y a lieu, ainsi que le numéro de modèle et la date de fabrication de l'ensemble de retenue pour enfant à Britax Child Safety, Ltd., case postale 7289, RPO Brunswick Square, Saint John (N.-B.) E2L 4S6, ou composez le 1-888-427-4829, ou encore allez en ligne au www.Britax.ca/registration.

Pour des raisons pratiques et aux fins de consultation ultérieure, notez l'information concernant votre siège d'auto pour enfant ci-dessous. Pour obtenir ces renseignements, consultez l'étiquette portant le numéro de série et la date de fabrication (voir les pages 54-55).

Nom et numéro de modèle : _____

Numéro de série : _____

Numéro de lot : _____

Date de fabrication : _____

Les capacités du siège pour bébé

- Utiliser le mode orientation vers l'arrière seulement dans les conditions suivantes :
 - le bébé pèse de 1,8 à 10 kg (de 4 à 22 livres) et
 - le bébé mesure 81,3 cm (32 po) ou moins et
 - le dessus de la tête du bébé arrive au moins un pouce plus bas que le haut de la coque du siège d'auto pour enfant et
 - les sangles du harnais passent dans la fente d'ajustement du harnais la plus près à la hauteur des épaules de l'enfant ou sous ces dernières.

IMPORTANT : Consulter la section sur l'ajustement des sangles du harnais aux pages 72-73.

IMPORTANT : Passer en revue la section « Avant de commencer » du guide avant de procéder à l'installation avec ou sans base de siège d'auto.

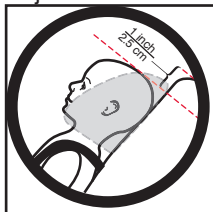

⚠ MISE EN GARDE!

Il ne faut plus utiliser le siège d'auto pour bébé :

- si l'enfant pèse plus de 10 kg (22 lb) ou
- si le dessus de la tête de l'enfant arrive à moins d'un pouce du haut de la coque du siège d'auto ou
- si l'enfant mesure plus de 81,3 cm (32 po).

Utilisation du dispositif universel d'ancrages d'attaches inférieures (DUA)

⚠ MISE EN GARDE!

- Assurez-vous que votre véhicule est équipé d'un DUA. Si ce n'est pas le cas, vous devez utiliser les méthodes d'installation avec ceinture de sécurité du véhicule.
- Pour assurer une installation appropriée, les attaches inférieures doivent être en position verticale et la sangle doit être bien tendue et ne pas être entortillée.

Le DUA, dispositif dont est muni ce siège d'auto pour enfant, propose une solution de rechange à l'installation avec la ceinture de sécurité. Les composants du DUA de ce siège d'auto pour enfant sont

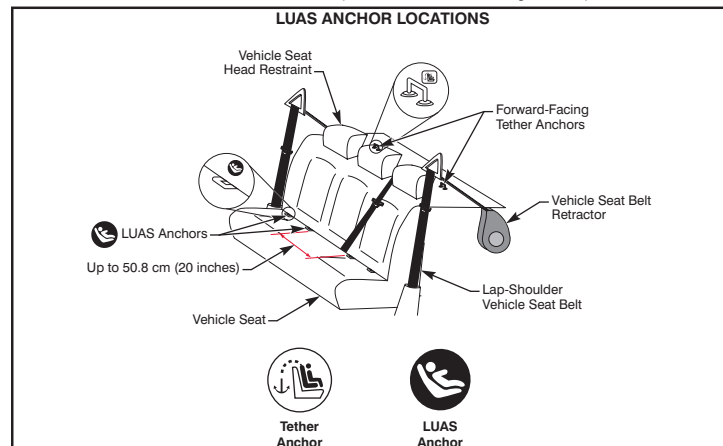

présentés aux pages 54-55. L'illustration ci-dessus indique les emplacements courants des ancrages inférieurs et des ancrages d'attaches dans un véhicule. Consultez le guide d'utilisation de votre véhicule pour savoir s'il est équipé du DUA, pour connaître la limite de poids des ancrages inférieurs, l'emplacement des ancrages inférieurs et les places assises qu'il est possible d'utiliser avec ce siège d'auto pour enfant. L'espace entre les ancrages du DUA des sièges d'un véhicule est normalement de 27,9 cm (11 po). Ce siège d'auto pour enfant peut être installé dans une place assise présentant un espace allant jusqu'à 50,8 cm (20 po) entre les ancrages du DUA, si le fabricant du véhicule le permet.

Ceintures de sécurité non compatibles



MISE EN GARDE! Les types suivants de ceintures de sécurité NE SONT PAS compatibles avec ce siège d'auto pour enfant. Si la place assise choisie comporte l'un de ces types de ceintures, choisissez une autre place assise dans le véhicule pour y installer le siège d'auto pour enfant. **CONSULTEZ LE GUIDE D'UTILISATION DE VOTRE VÉHICULE POUR DÉTERMINER DE QUELS TYPES DE CEINTURES DE SÉCURITÉ IL EST ÉQUIPÉ.**



1 Ceinture-baudrier et ceinture sous-abdominale avec un point d'ancrage supérieur ou inférieur sur la porte du véhicule.



2 Ceinture de sécurité avec baudrier automatique.



3 Ceinture de sécurité dont le segment baudrier et le segment sous-abdominal ont chacun leur propre rétracteur.



4 Ceinture-baudrier et ceinture sous-abdominale gonflables.



5 Ceinture sous-abdominale dont l'ancrage est devant le dossier.



6 Ceinture sous-abdominale avec une boucle cousue dont le rétracteur ne se verrouille qu'en cas d'arrêt soudain.

Places assises dans le véhicule

**MISE EN GARDE!**

Pour éviter des BLESSURES GRAVES ou la MORT, n'installez PAS le siège d'auto pour enfant orienté vers l'arrière sur un siège passager équipé d'un coussin gonflable, à moins que celui-ci ne soit désactivé. Consultez les instructions sur l'installation d'un siège d'auto pour enfant dans le guide d'utilisation de votre véhicule. La banquette arrière est l'endroit le plus sûr pour les enfants de 12 ans ou moins.

Certains véhicules n'ont aucune place assise compatible avec ce siège d'auto pour enfant. En cas de doute, communiquez avec le fabricant du véhicule pour obtenir de l'aide.

Ce siège d'auto pour enfant DOIT être installé sur une place assise orientée vers l'avant. N'utilisez PAS ce siège d'auto sur des places assises orientées latéralement ou vers l'arrière. Voir l'illustration ci-dessous.

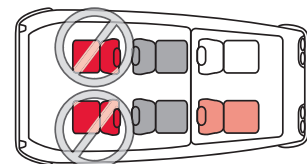
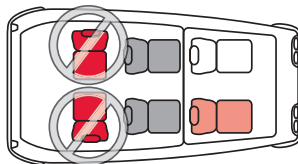
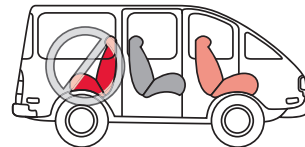

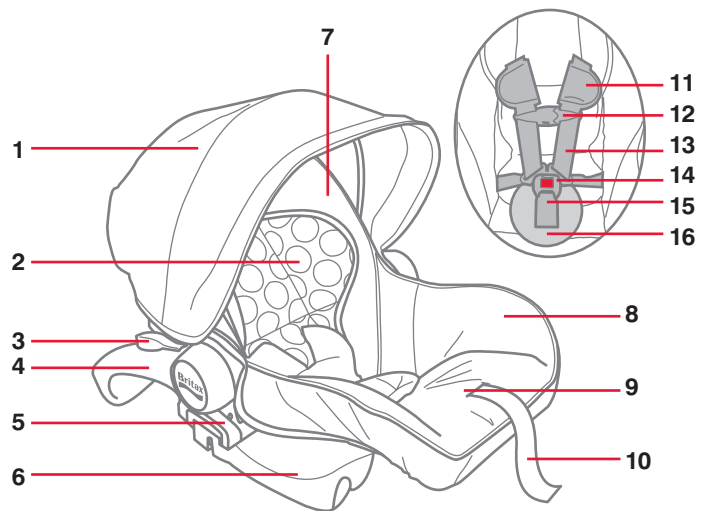

- | | | | |
|---|---|----|--|
| 1 | Auvent | 10 | Sangle d'ajustement du harnais |
| 2 | Appuie-tête | 11 | Coussinets |
| 3 | Levier d'ajustement de la poignée de transport | 12 | Attache à la poitrine |
| 4 | Poignée de transport | 13 | Sangles du harnais |
| 5 | Adaptateur pour poussette | 14 | Boucle du harnais |
| 6 | Coque | 15 | Sangle de boucle |
| 7 | Guide d'utilisation (dans la pochette sous la housse)  | 16 | Coussinet de poitrine |
| 8 | Housse | 17 | Étiquette portant le numéro de série et la date de fabrication |
| 9 | Levier d'ajustement du harnais (sous la housse) | 18 | Fentes du harnais |
| | | 19 | Sangles du harnais |
| | | 20 | Attelage du harnais |

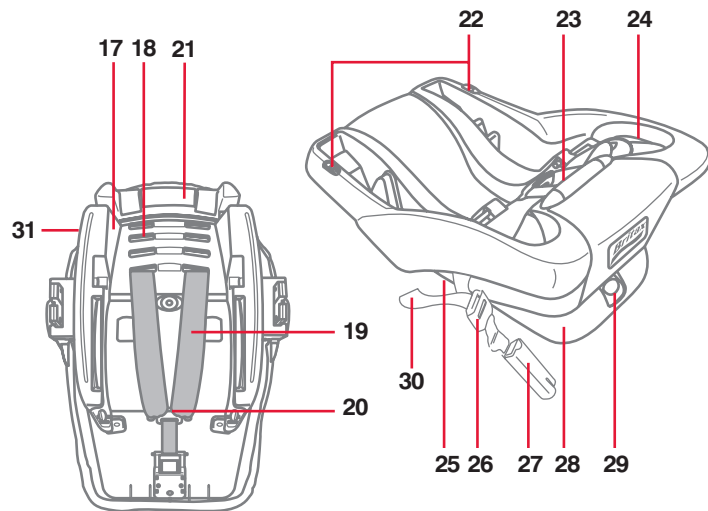

- | | | | |
|----|--|----|--------------------------------------|
| 17 | Étiquette portant le numéro de série et la date de fabrication de la base (sous la base) | 27 | Attaches inférieures (DUA) |
| 18 | Fentes du harnais | 28 | Pied d'ajustement de l'inclinaison |
| 19 | Sangles du harnais | 29 | Bouton d'ajustement de l'inclinaison |
| 20 | Attelage du harnais | 30 | Sangle d'ajustement du SAI (DUA) |
| 21 | Levier de relâchement du siège d'auto | 31 | Marque de sécurité nationale (MSN) |
| 22 | Indicateurs d'angle d'inclinaison | | |
| 23 | Pince de verrouillage de la ceinture | | |
| 24 | Guide de ceinture de sécurité du véhicule | | |
| 25 | Étiquette portant le numéro de série et la date de fabrication de la base (sous la base) | | |
| 26 | Dispositif d'ajustement du SAI (DUA) | | |

Avant de commencer**Réglage de l'angle d'inclinaison**

- Pour régler l'angle d'inclinaison de la base, enfoncez le bouton d'ajustement de l'inclinaison du pied tout en déplaçant le pied vers le haut ou vers le bas.
- Vous obtiendrez un angle d'inclinaison convenable quand les repères verts des indicateurs de l'angle d'inclinaison seront visibles entre les deux lignes (voir la page suivante.)
- Si vous ne parvenez pas à obtenir un angle d'inclinaison convenable après avoir suivi les étapes précédentes :
 - * Essayez une autre place assise approuvée dans le véhicule.
 - * Désinstallez la base et placez le pied d'ajustement de l'angle d'inclinaison dans la position la plus basse.
 - * Retirez la base du véhicule.
 - * Placez une serviette roulée ou un cylindre en mousse à la jonction du dossier et du siège du véhicule.
 - * Déposez la base sur la serviette ou le cylindre en mousse pour obtenir un angle d'inclinaison convenable de la base.

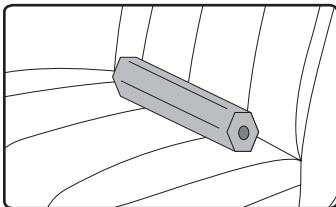
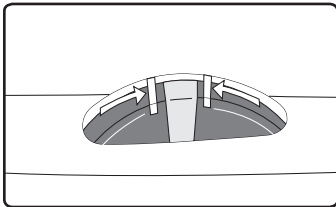
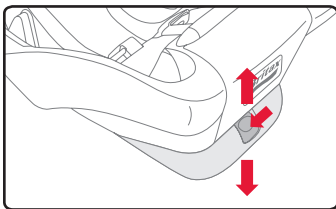

NOTE: Si vous devez utiliser une serviette ou un cylindre en mousse pour obtenir un angle d'inclinaison convenable, le pied d'ajustement de l'angle d'inclinaison de la base doit demeurer dans la position la plus basse.

Indicateurs de l'angle d'inclinaison

- Vous obtiendrez un angle d'inclinaison convenable quand les repères verts des indicateurs de l'angle d'inclinaison seront visibles entre les deux lignes.
- Le véhicule doit être garé sur une surface plane.

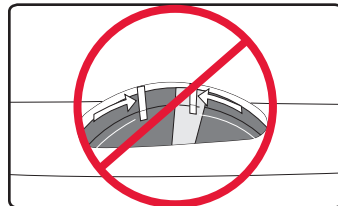
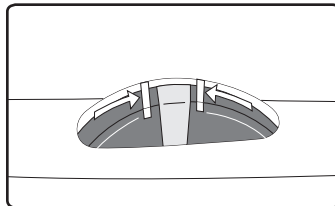
**Attaches inférieures**

- Enfoncez le bouton de relâchement des attaches inférieures pour retirer les attaches inférieures de la fente de rangement de la base ou du siège, s'il est installé.
- Pour ranger les attaches inférieures, enfoncez les attaches inférieures dans la fente de rangement jusqu'à ce que vous entendiez un dé clic.

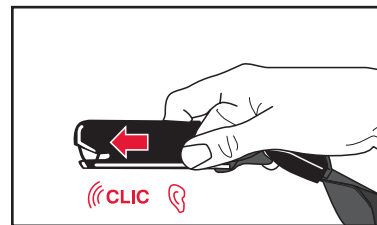
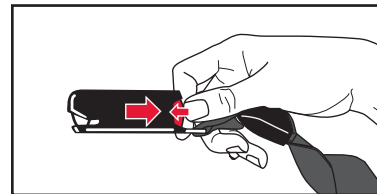

NOTE: Quand vous ne les utilisez pas, les attaches inférieures doivent toujours être rangées dans la base.

Installation du SAI

⚠ MISE EN GARDE!

- Pour soulever la base, ne procédez que de la façon décrite dans ce guide. Ne placez rien sur le rebord avant du siège du véhicule pour soulever la base du siège d'auto pour bébé. Sinon, cela pourrait empêcher le bon fonctionnement du siège d'auto pour enfant et compromettre la sécurité de l'enfant ou du bébé lors d'une collision.
- Lors de l'installation du SAI, la base doit être fixée solidement au véhicule avant d'attacher le siège d'auto pour bébé dans lequel se trouve un bébé.
- Utilisez le SAI ou la ceinture de sécurité du véhicule pour installer le siège d'auto pour enfant. L'utilisation simultanée des deux méthodes n'est pas recommandée et pourrait empêcher le bon fonctionnement du siège d'auto pour enfant et compromettre la sécurité de l'enfant ou du bébé lors d'une collision.

- Vérifiez que votre véhicule est équipé d'attaches inférieures.
- Retirez les attaches inférieures des fentes de rangement de la base en enfonçant le bouton rouge tout en les dégageant de la fente.

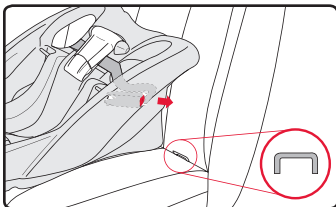

- Enfoncez le bouton de relâchement du dispositif d'ajustement des attaches inférieures et tirez sur la sangle pour l'allonger.

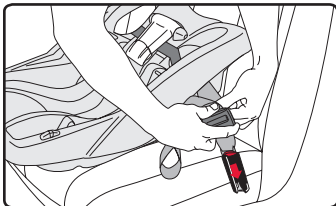

- Déposez la base à l'endroit désiré sur le siège du véhicule et enfoncez les attaches inférieures dans les ancrages adjacents du DUA jusqu'à ce que vous entendiez un dé clic.

NOTE: Tirez sur les attaches inférieures pour vous assurer qu'elles sont solidement ancrées.

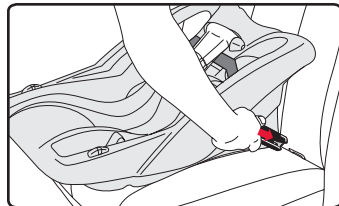

- Tout en maintenant fermement la base sur le siège du véhicule, tirez sur la sangle de l'ajusteur du SAI jusqu'à ce qu'elle soit bien tendue.

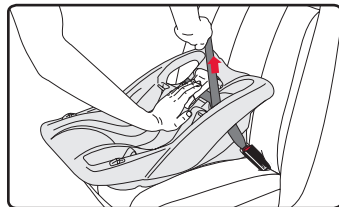

- Ouvrez les deux pattes de la pince de verrouillage et passez entre les pattes l'excédent de la sangle du SAI.
- Refermez d'abord la patte supérieure puis la patte inférieure de la pince de verrouillage afin de sécuriser l'excédent de sangle.

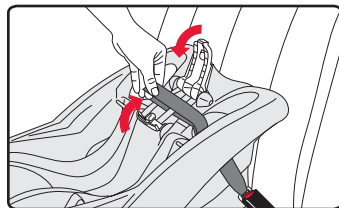

NOTE: L'excédent de sangle peut gêner l'ancrage du siège pour bébé dans la base. Il faut toujours ranger correctement l'excédent de sangle.

- Vérifiez que la sangle du SAI est bien tendue et que la base est fixée solidement. La base est sécuritaire si elle ne peut être déplacée de plus de 2,5 cm (1 po) de l'avant vers l'arrière ou latéralement au guide de ceinture.
- Vous obtiendrez un angle d'inclinaison convenable quand les repères verts des indicateurs de l'angle d'inclinaison seront visibles entre les deux lignes..

Installation avec la ceinture-baudrier et sous-abdominale

⚠ MISE EN GARDE!

- Pour soulever la base, ne procédez que de la façon décrite dans ce guide. Ne placez rien sur le bord avant du siège du véhicule pour soulever la base du siège d'auto pour bébé. Sinon, cela pourrait empêcher le bon fonctionnement du siège d'auto pour enfant et compromettre la sécurité de l'enfant ou du bébé lors d'une collision.
- Lors de l'installation avec la ceinture-baudrier et la ceinture sous-abdominale, la base doit être fixée solidement au véhicule avant d'attacher le siège d'auto pour bébé dans lequel se trouve un bébé.
- Utilisez le SAI ou la ceinture de sécurité du véhicule pour installer le siège d'auto pour enfant. L'utilisation simultanée des deux méthodes n'est pas recommandée et pourrait empêcher le bon fonctionnement du siège pour enfant et compromettre la sécurité de l'enfant ou du bébé lors d'une collision.

- Déposez la base à l'endroit désiré sur le siège du véhicule et ouvrez les pattes supérieure et inférieure de la pince de verrouillage.
- Déroulez la ceinture de sécurité du véhicule.
- Assurez-vous que la ceinture de

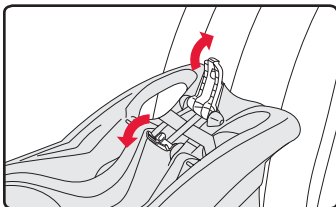

sécurité du véhicule n'est pas entortillée, puis passez la ceinture sous et dans le premier guide de ceinture, entre les pattes de la pince et dans le deuxième guide de ceinture.

- Attachez la boucle de la ceinture du véhicule.

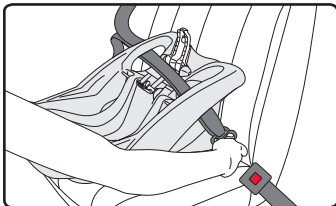

- Tout en maintenant fermement la base sur le siège du véhicule, tirez d'abord sur la section abdominal puis sur la section baudrier de la ceinture de sécurité du véhicule pour enlever tout le mou.

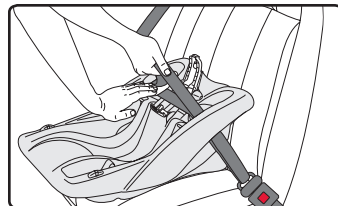

- Tout en tendant bien la ceinture de sécurité du véhicule, fermez la patte supérieure de la pince de verrouillage.

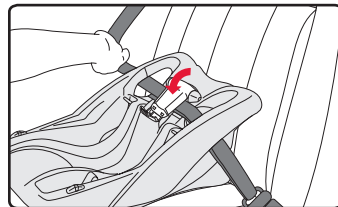

- Tout en poussant fermement sur la patte supérieure de la pince de verrouillage, fermez la patte inférieure pour bien sécuriser la ceinture.

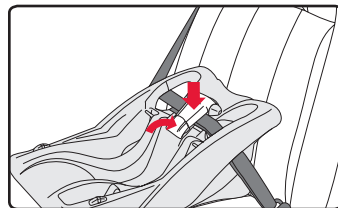

- Vérifiez que la ceinture du véhicule est bien tendue et que la base est fixée solidement. La base est sécuritaire si elle ne peut être déplacée de plus de 2,5 cm (1 po) de l'avant vers l'arrière ou latéralement au guide de ceinture.
- Vous obtiendrez un angle d'inclinaison convenable quand les repères verts des indicateurs de l'angle d'inclinaison seront visibles entre les deux lignes.

Installation avec la ceinture sous-abdominale**⚠ MISE EN GARDE!**

- Pour soulever la base, ne procédez que de la façon décrite dans ce guide. Ne placez rien sur le rebord avant du siège du véhicule pour soulever la base du siège d'auto pour bébé. Sinon, cela pourrait empêcher le bon fonctionnement du siège d'auto pour enfant et compromettre la sécurité de l'enfant ou du bébé lors d'une collision.
- Lors de l'installation avec la ceinture sous-abdominale, la base doit être fixée solidement au véhicule avant d'attacher le siège d'auto pour bébé dans lequel se trouve un bébé.
- Utilisez le SAI ou la ceinture de sécurité du véhicule pour installer le siège d'auto pour enfant. L'utilisation simultanée des deux méthodes n'est pas recommandée et pourrait empêcher le bon fonctionnement du siège pour enfant et compromettre la sécurité de l'enfant ou du bébé lors d'une collision.

- Déposez la base à l'endroit désiré sur le siège du véhicule et ouvrez les pattes supérieure et inférieure de la pince de verrouillage.
- Déroulez la ceinture de sécurité du véhicule.
- Assurez-vous que la ceinture de

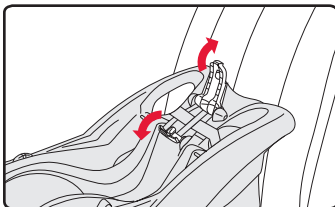

sécurité du véhicule n'est pas entortillée, puis passez la ceinture sous et dans le premier guide de ceinture, entre les pattes de la pince et dans le second guide de ceinture.

- Attachez la boucle de la ceinture du véhicule.

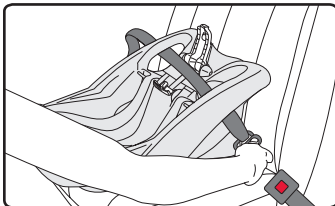

IMPORTANT: La pince de verrouillage NE permet PAS de bloquer ce type de ceinture de sécurité. La ceinture de sécurité du véhicule DOIT être bloquée de la façon indiquée dans le guide d'utilisation de votre véhicule.

- Tout en maintenant fermement la base sur le siège du véhicule, retirez tout le mou de la ceinture de sécurité du véhicule.

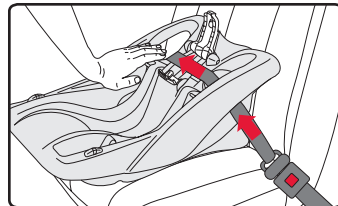

NOTE: L'excédent de sangle peut gêner l'ancrage du siège pour bébé dans la base. Il faut toujours ranger correctement l'excédent de sangle.

- Fermez la patte supérieure de la pince de verrouillage.
- Tout en poussant fermement sur la patte supérieure de la pince de verrouillage, fermez la patte inférieure pour bien sécuriser la ceinture.

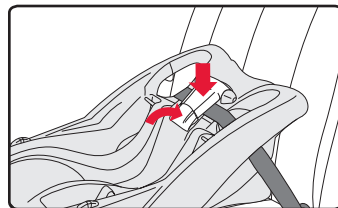
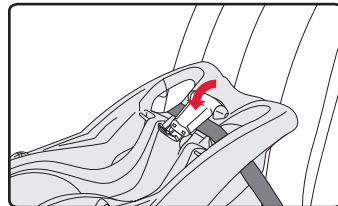

- Vérifiez que la ceinture du véhicule est bien tendue et que la base est fixée solidement. La base est sécuritaire si elle ne peut être déplacée de plus de 2,5 cm (1 po) de l'avant vers l'arrière ou latéralement au guide de ceinture.
- Vous obtiendrez un angle d'inclinaison convenable quand les repères verts des indicateurs de l'angle d'inclinaison seront visibles entre les deux lignes.

Installation du siège d'auto

- Assurez-vous que la base est fixée solidement.
- Déposez le siège d'auto pour bébé sur la base et poussez fermement jusqu'à ce que vous entendiez un dé clic.
- Tirez le levier de relâchement au dos du siège d'auto pour bébé.
- Tirez le siège d'auto pour bébé vers le haut pour vous assurer qu'il est bien attaché.

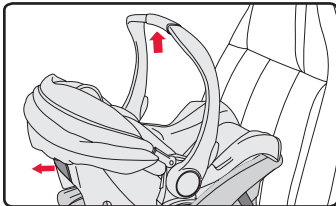
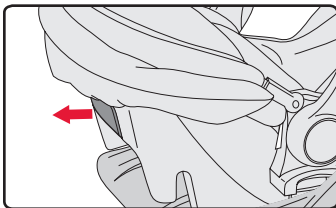
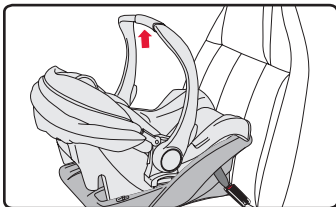
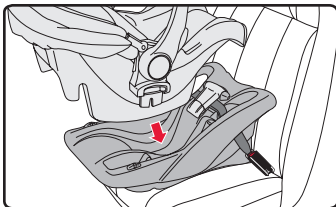

Enlèvement du siège d'auto

- Assurez-vous que la poignée de transport est bien dans l'une des trois positions de verrouillage.
- Retirez le siège d'auto pour bébé de la base.

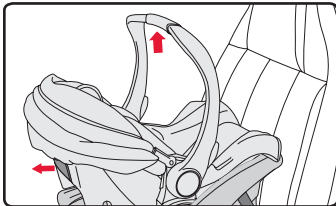
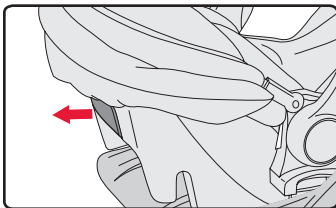

Désinstallation de la base

- Dans le cas d'une installation avec le SAI, enfoncez le bouton de relâchement du dispositif d'ajustement de la sangle des attaches inférieures et desserrez la sangle.
- Enfoncez chacun des boutons rouges de relâchement des attaches inférieures et retirez les attaches des ancrages du véhicule.
- Rangez les attaches inférieures dans les fentes de rangement de la base jusqu'à ce que vous en ayez besoin de nouveau.
- Dans le cas des installations en mode ceinture-baudrier et sous-abdominale, et en mode ceinture sous-abdominale, ouvrez la pince de verrouillage pour déboucler la ceinture du véhicule.
- Débouclez la ceinture du véhicule et retirez la ceinture des guides de ceinture de la base.

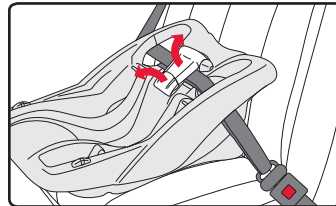
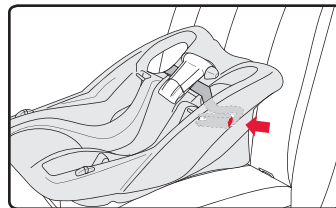
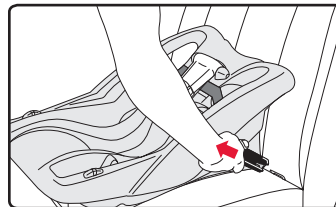
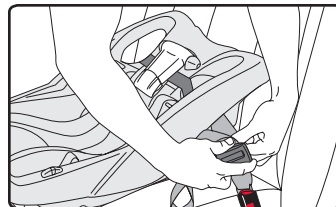

Avant de commencer**Réglage de l'angle d'inclinaison**

- Une fois le siège installé, la ligne de l'angle d'inclinaison sur la coque du siège d'auto pour bébé doit être parallèle au sol.
- Si, une fois le siège installé, vous éprouvez de la difficulté à obtenir un angle d'inclinaison convenable :
 - * Désinstallez le siège d'auto et retirez-le du siège du véhicule.
 - * Déposez une serviette ou un cylindre en mousse à la jonction du dossier et du siège du véhicule.
 - * Positionnez le siège d'auto et la serviette ou le cylindre de mousse de façon à obtenir un angle d'inclinaison convenable.

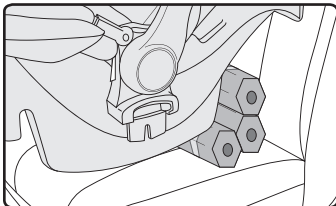
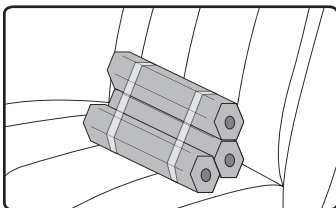
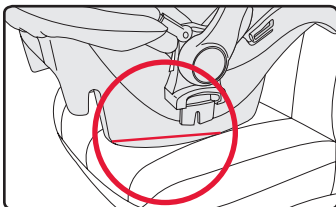
**Guides de ceinture**

- Dégagez la boucle élastique de l'adaptateur pour poussette et soulevez la housse pour avoir accès aux guides de ceinture pour l'installation.

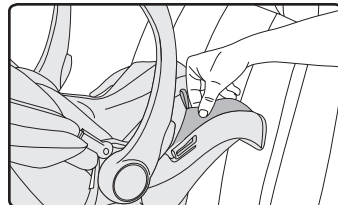

Installation avec la ceinture-baudrier et sous-abdominale

MISE EN GARDE!

- Assurez-vous que le bébé est bien attaché dans le siège d'auto avant d'installer le siège d'auto dans le véhicule.
- Consultez le guide d'utilisation de votre véhicule afin de déterminer comment bloquer les ceintures de sécurité de votre véhicule.

- Dégagez la boucle en plastique de l'adaptateur de poussette et soulevez la housse pour avoir accès aux guides de ceinture pour l'installation.

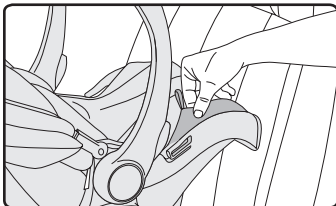

- Déposez le siège d'auto pour bébé en mode orienté vers l'arrière sur le siège du véhicule.
- Déroulez la ceinture du véhicule et passez le segment sous-abdominal de la ceinture du véhicule dans les guides de ceinture.

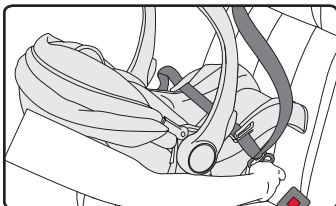

NOTE : Ne passez pas la section baudrier de la ceinture du véhicule dans les guides de ceinture.

- Vérifiez que la ceinture n'est pas entortillée, puis attachez la boucle de la ceinture du véhicule.

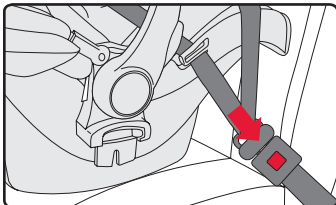

- Bloquez la ceinture de sécurité de la façon prescrite dans le guide d'utilisation de votre véhicule.
- Tout en maintenant fermement la base sur le siège du véhicule, retirez tout le mou d'abord de la section sous-abdominale, puis de la section baudrier de la ceinture du véhicule.

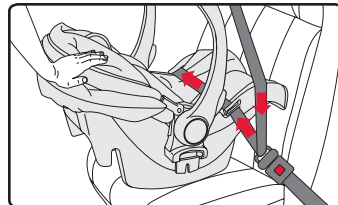

IMPORTANT: Si vous ne pouvez bloquer les ceintures de sécurité de votre véhicule, vous devez utiliser une pince de blocage. Vous pouvez commander des pinces de blocage de Britax au 1-888-427-4829.

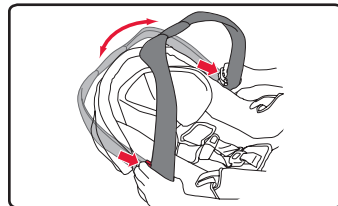

- Positionnez la poignée du siège d'auto pour bébé dans n'importe laquelle des positions de verrouillage.
- Vérifiez que tous les ancrages et les attaches sont solides. Assurez-vous que :
 - * La ceinture du véhicule n'est pas entortillée.
 - * La ceinture du véhicule est bien tendue et bloquée.
 - * La poignée du siège d'auto pour bébé est bien dans l'une des positions de verrouillage.
 - * Le siège d'auto pour bébé est installé de façon sécuritaire. C'est le cas si on ne peut déplacer le siège de plus de 2,5 cm (1 po) de l'avant vers l'arrière ou latéralement au guide de ceinture.
 - * Vérifiez l'angle d'inclinaison. L'angle est convenable quand la ligne de l'angle d'inclinaison sur le siège est parallèle au sol.

Installation avec la ceinture sous-abdominale**⚠ MISE EN GARDE!**

- Assurez-vous que le bébé est bien attaché dans le siège d'auto avant d'installer le siège d'auto dans le véhicule.
- Il existe de nombreux types de ceintures de sécurité sous-abdominales. Consultez le guide d'utilisation de votre véhicule afin de savoir de quel type il est équipé et comment bloquer les ceintures.

- Dégagez la boucle en plastique de l'adaptateur pour poussette et soulevez la housse pour avoir accès aux guides de ceinture pour l'installation.

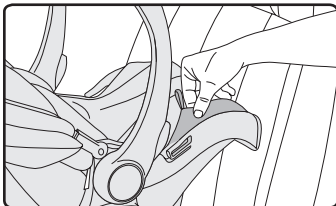

- Déposez le siège d'auto pour bébé en mode orienté vers l'arrière sur le siège du véhicule.
- Déroulez la ceinture du véhicule et passez-la dans les guides de ceinture.

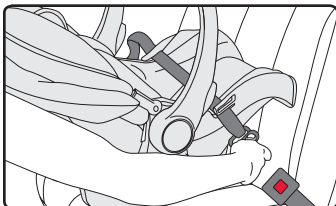

- Vérifiez que la ceinture n'est pas entortillée, puis attachez la boucle de la ceinture du véhicule.
- Bloquez la ceinture de sécurité de la façon décrite dans le guide d'utilisation de votre véhicule.

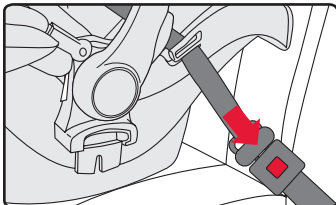

- Tout en maintenant fermement le siège d'auto pour bébé sur le siège du véhicule, retirez tout le mou de la ceinture de sécurité du véhicule.

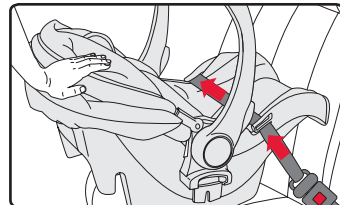

- Positionnez la poignée du siège d'auto pour bébé dans n'importe laquelle des positions de verrouillage.

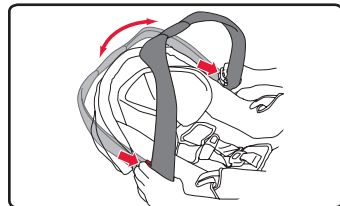

- Vérifiez que tous les ancrages et les attaches sont bien solides. Assurez-vous que :
 - * La ceinture du véhicule n'est pas entortillée.
 - * La ceinture du véhicule est bien tendue et bloquée.
 - * La ligne du niveau d'inclinaison sur l'étiquette de la coque est parallèle au sol.
 - * La poignée du siège d'auto pour bébé est bien dans l'une des positions de verrouillage.
 - * Le siège d'auto pour bébé est installé de façon sécuritaire. C'est le cas si on ne peut déplacer le siège de plus de 2,5 cm (1 po) de l'avant vers l'arrière ou latéralement au guide de ceinture.
 - * Vérifiez l'angle d'inclinaison. L'angle est convenable quand la ligne de l'angle d'inclinaison sur le siège est parallèle au sol.

**MISE EN GARDE!**

- Ajustez le harnais selon les vêtements portés par l'enfant. Enlevez les manteaux ou les vestes épaisses que porte l'enfant avant de l'installer dans le siège pour bébé.
- Ajustez les sangles du siège d'auto pour enfant de sorte qu'elles soient bien ajustées autour de votre enfant. Une sangle bien ajustée ne devrait pas avoir de jeu; elle forme une ligne assez droite, sans mou. Les sangles ne s'enfoncent pas dans la chair de l'enfant et ne mettent pas le corps de l'enfant dans une posture anormale.
- Assurez-vous que le siège d'auto pour bébé est bien ancré et que le harnais est ajusté correctement autour de l'enfant **CHAQUE FOIS** que vous utilisez le siège. Ne pas ajuster correctement le harnais pourrait causer la mort ou des blessures graves.
- Les sangles du harnais devraient être placées à la position élevée du harnais, c'est-à-dire à la hauteur des épaules ou sous les épaules de l'enfant.

Ajustement des sangles du harnais

- Desserrez le harnais sur le siège d'auto pour bébé en enfonçant le bouton de relâchement du dispositif d'ajustement du harnais et en tirant les deux sangles du harnais vers l'avant.
- Repérez l'attelage du harnais au dos du siège d'auto pour bébé.

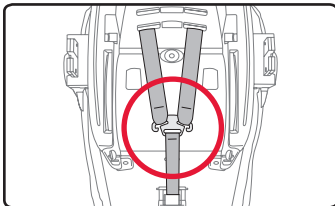
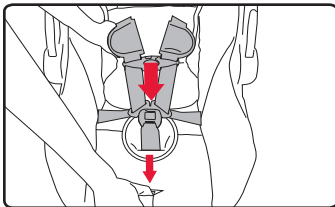

- Dégagez une sangle de harnais de l'attelage.

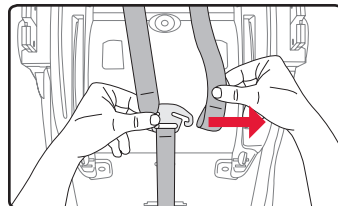

- De l'avant du siège, passez la sangle de harnais à travers la housse et l'appuie-tête.

NOTE: Ne retirez ni le coussinet ni l'attache à la poitrine lors de l'ajustement de la hauteur du harnais.

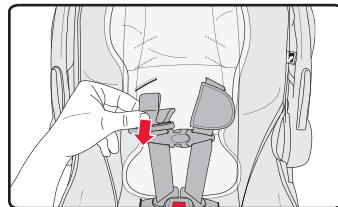

- Assurez-vous que la sangle de harnais n'est pas entortillée et enflez la sangle de harnais dans l'appuie-tête, puis dans la fente d'ajustement de la hauteur du harnais appropriée de la housse et de la coque (page 50).

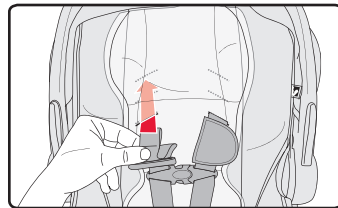

- De l'arrière du siège, rattachez la sangle de harnais à l'attelage du harnais.
- Répétez les mêmes étapes avec la deuxième sangle de harnais.

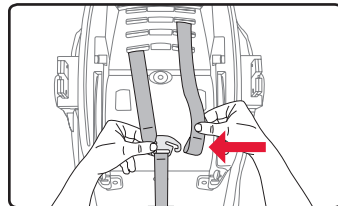

Ajustement de la sangle de la boucle

IMPORTANT: Votre siège d'auto pour bébé a été assemblé en passant la sangle de la boucle dans la fente intérieure, ce qui est convenable pour les bébés pesant moins de 5 kg (11 lb). Quand le poids de votre bébé atteindra 5 kg (11 lb), passez la sangle de la boucle dans la fente extérieure. Suivez les étapes présentées ci-dessous pour modifier la position de la boucle. Aux pages 50 et 72, vous trouverez de l'information importante pour bien ajuster les sangles du harnais selon la taille de votre enfant.

- Débouclez le harnais en enfonçant le bouton rouge au centre de la boucle tout en glissant les deux languettes du harnais hors de la boucle.

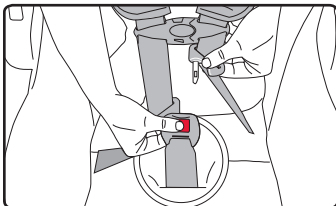

- Repérez l'arrêt de la boucle de ceinture au bas du siège d'auto pour bébé.

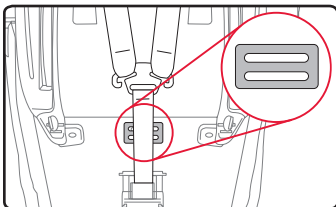

- Éloignez du siège l'arrêt de sangle de la boucle de ceinture afin de le desserrer.
- Tournez l'arrêt de sangle de la boucle de ceinture de façon que le côté court puisse passer dans la fente de la coque et de la housse du siège d'auto pour bébé.

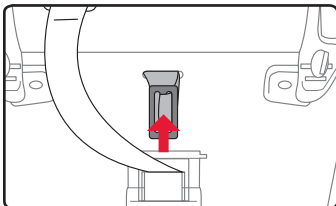

- Dégagez la boucle, l'arrêt de la sangle de la coque et de la housse.

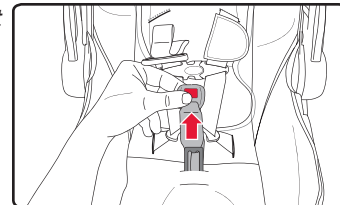

- Tournez l'arrêt de la boucle de façon que le côté court puisse passer dans la fente de la coque et de la housse du siège d'auto pour bébé.

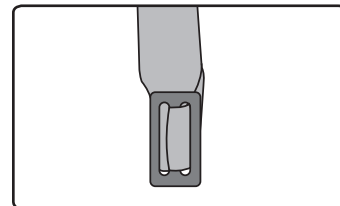

- Passez l'arrêt de la boucle appropriée de la housse et de la coque afin de positionner la boucle à la hauteur désirée.

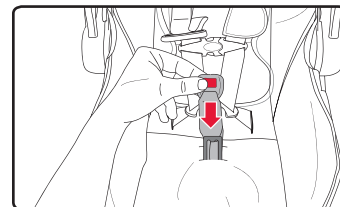

- Maintenant, le siège, tirez la boucle afin de vous assurer que la sangle de la boucle est bien positionnée et que le bouton rouge fait face à l'avant du siège.

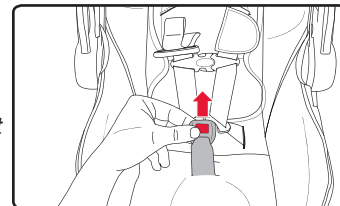

IMPORTANT: Assurez-vous d'avoir bien suivi toutes les instructions d'installation et d'ajustement du harnais et de la boucle afin qu'ils soient dans une position convenant à votre enfant.

- Desserrez le harnais en enfonçant le levier du dispositif d'ajustement du harnais tout en tirant vers l'avant les deux sangles du harnais.

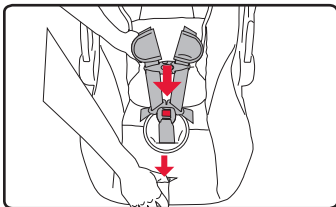

- Enfoncez le bouton et séparez les deux parties afin de dégager l'attache à la poitrine.

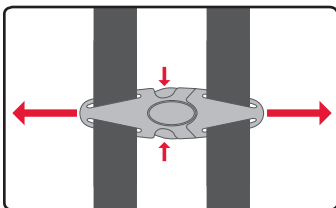

- Débouclez le harnais en enfonçant le bouton rouge tout en retirant les languettes de la boucle et en ouvrant l'attache à la poitrine en pesant sur le centre du déclencheur et en séparant les deux parties.

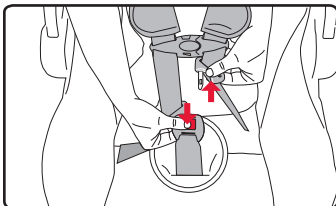

- Placez le bébé dans le siège de la façon indiquée.

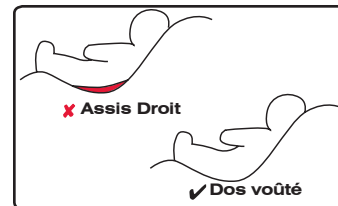

- Positionnez les sangles du harnais autour de l'enfant.

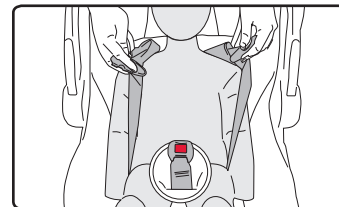

- Bouclez le harnais en insérant une languette de boucle à la fois dans la boucle.

- * Un déclic confirmera l'attache sécuritaire de chacune des languettes de la boucle.
- * Vérifiez toujours en tirant sur la boucle pour vous assurer qu'elle est bien sécurisée.

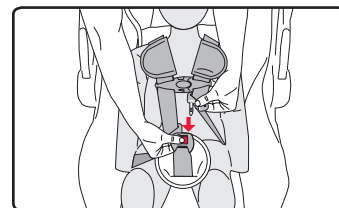

- Attachez l'attache à la poitrine en insérant la patte d'une des parties dans l'autre jusqu'à ce que vous entendiez un déclic.

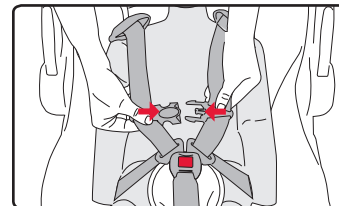

- *Tirez doucement sur les sangles du harnais pour resserrer la partie sous-abdominale du harnais, qui devrait être situé au bas du corps de l'enfant.*

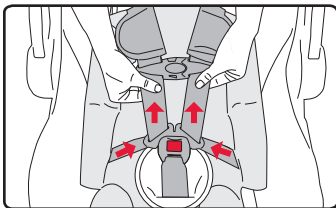

- *Tirez doucement sur les sangles d'ajustement pour resserrer le harnais autour du corps de l'enfant.*

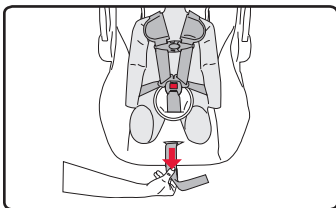

NOTE: Le harnais fourni avec ce système de retenue pour enfant devrait être bien ajusté autour de l'enfant, tout en étant confortable. Une sangle bien ajustée ne devrait pas avoir de jeu; elle forme une ligne assez droite, sans mou. Le harnais ne s'enfonce pas dans la chair de l'enfant et ne met pas le corps de l'enfant dans une posture anormale. Vous devriez être incapable de pincer du mou dans la sangle.

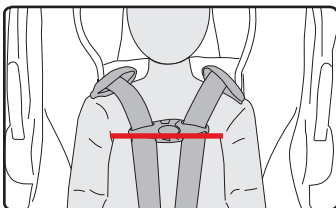

- *Placez l'attache à la poitrine au centre de la poitrine de l'enfant à hauteur des aisselles.*

- *Vérifiez que le harnais n'est pas entortillé et que l'enfant est solidement attaché. Assurez-vous que :*
 - * La boucle est attachée.
 - * Les sangles du harnais ne sont pas entortillées.
 - * Le harnais est bien ajusté.
 - * L'attache à la poitrine est au niveau des aisselles de l'enfant

IMPORTANT:

- * Toujours tirer sur le harnais après avoir attaché l'enfant pour s'assurer que la boucle et le harnais sont bien solides. Si ce n'est pas le cas, il se peut que des débris – aliments, boissons ou objets – entravent le mécanisme. Il faut donc le nettoyer. Voir les instructions de nettoyage aux pages 82 à 85.
- * Chaque fois que vous l'utilisez ou après chaque réglage, assurez-vous que le harnais est bien ajusté à l'enfant.

Position de la poignée

- *La poignée du siège d'auto pour bébé doit être dans l'une des trois positions de verrouillage. Pour l'ajuster, enfoncez et maintenez enfoncés les deux leviers de relâchement et faites tourner la poignée jusqu'à ce qu'elle soit dans la position désirée.*

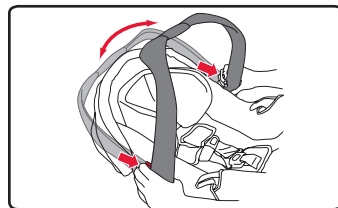

Guide d'utilisation

- Rangez le guide d'utilisation dans la pochette de rangement sous la housse du côté du siège d'auto pour bébé.

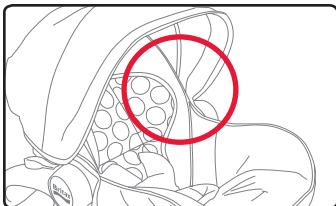
**Entreposage du siège**

- Entreposez le siège d'auto pour bébé dans un endroit sûr lorsqu'il ne sera pas utilisé pour une période prolongée. Évitez de ranger des objets lourds sur le siège. Recouvrez le siège d'auto pour bébé afin de le protéger de la saleté et des poussières. S'il a été entreposé, retirez et lavez la housse et l'auvent (voir les instructions aux pages 83 à 85) du siège avant de l'utiliser de nouveau.

Enlèvement de la housse

- Retirez, de l'arrière du siège d'auto pour bébé, les deux sangles de harnais de l'attelage du harnais.
- Retirez, en les faisant glisser, les coussinets du harnais.
- Retirez, de l'avant du siège d'auto pour bébé, les deux sangles de harnais de la coque, de la housse et de l'appuie-tête.
- Retirez les deux boucles élastiques des adaptateurs pour poussette de chaque côté du siège d'auto pour bébé.
- Retirez le harnais, la boucle et la sangle d'ajustement de sous la housse, puis détachez la housse de la coque.

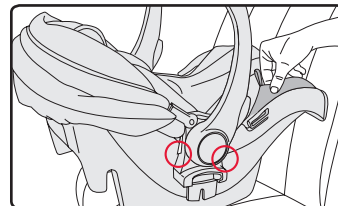
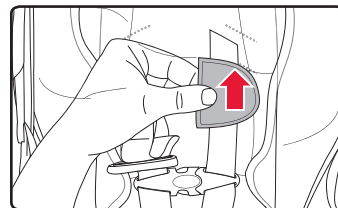
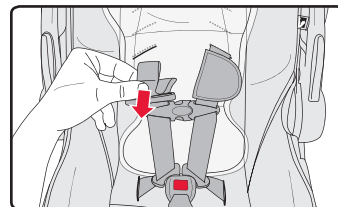
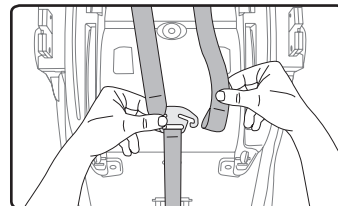

Remise en place de la housse

- Glissez le harnais, la boucle et la sangle d'ajustement à travers la fente appropriée de la housse.
- Étirez les élastiques au haut et au bas de la housse et enfillez-les au haut et au bas de la coque.
- Repassez les coussinets dans les fentes du harnais
- Attachez les deux boucles élastiques des adaptateurs pour poussette de chaque côté du siège d'auto pour bébé.

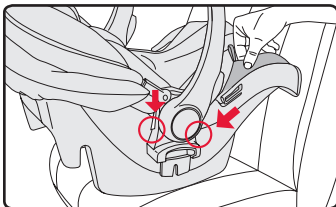
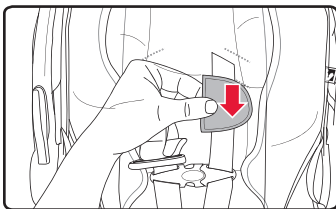
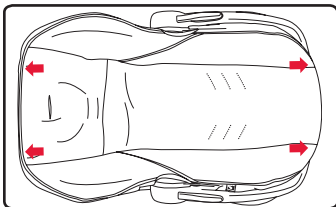
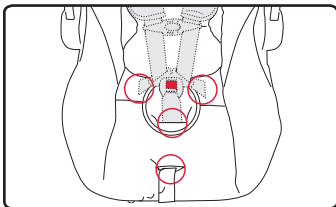

- Assurez-vous que la sangle du harnais n'est pas entortillée et repassez-la à travers l'appui-tête puis la fente appropriée de la housse et de la coque.

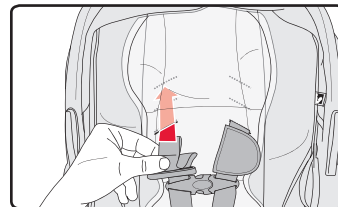

- À l'arrière du siège d'auto pour bébé, rattachez les sangles de harnais à l'attelage du harnais.

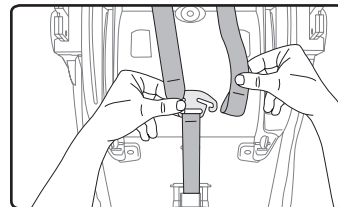

Nettoyage de la housse

- **LAVEZ LA HOUSSE À LA MAIN** à l'eau froide avec du savon doux.
- **ÉTENDEZ-LA POUR LA FAIRE SÉCHER** pour éviter le rétrécissement.
- **IMPORTANT :**
 - * N'utilisez pas d'eau de Javel.
 - * Ne la lavez pas à la machine.
 - * Ne la séchez pas à la machine.
 - * Ne la repassez pas

Nettoyage de la coque

- DÉGAGEZ LES DÉBRIS LÂCHES au moyen d'une brosse à soies douces.
- ESSUYEZ LE HARNAIS À L'AIDE D'UN ÉPONGE à l'eau tiède avec du savon doux.
- SÉCHEZ-LE À L'AIDE D'UNE SERVIETTE.
- **IMPORTANT :**
 - * N'utilisez pas de solvants.
 - * N'utilisez pas d'abrasifs.
 - * N'utilisez pas d'eau de Javel.
 - * Ne le lavez pas à la machine.
 - * Ne le séchez pas à la machine.
 - * Ne désassemblez pas le harnais.
 - * Ne le repassez pas

Nettoyage du règleur du harnais

- DÉGAGEZ LES DÉBRIS LÂCHES au moyen d'une brosse à soies douces.
- ESSUYEZ LE HARNAIS À L'AIDE D'UN ÉPONGE à l'eau tiède avec du savon doux.
- SÉCHEZ-LE À L'AIDE D'UNE SERVIETTE.
- **IMPORTANT :**
 - * * N'utilisez pas de solvants.
 - * * N'utilisez pas d'abrasifs.
 - * * Ne désassemblez pas le harnais.
 - * * Ne le repassez pas

Nettoyage de la boucle

- Enlever la boucle (pages 74 et 75).
- RINCEZ ABONDAMMENT la boucle à l'eau tiède.
- TESTEZ LA BOUCLE en la bouclant et en la débouclant jusqu'à ce que vous entendiez un déclic après avoir inséré chaque patte de la boucle. Si vous n'entendez pas les déclics, répétez la procédure de nettoyage.
- SÉCHEZ-LA À L'AIDE D'UNE SERVIETTE
- **IMPORTANT :**
 - * Ne la lubrifiez pas.
 - * N'utilisez pas de solvants.
 - * N'utilisez pas de nettoyants abrasifs.
 - * N'utilisez pas de savon ni de détergents ménagers.
- Réinstallation de la boucle (pages 74 et 75)

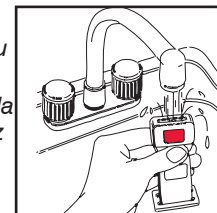

Poussettes Britax

- *Enclenchez le frein d'immobilisation de la poussette.*
- *Alignez les adaptateurs pour poussette se trouvant sur le côté du siège d'auto pour bébé avec les récepteurs de la poussette Britax.*
- *Tirez le siège d'auto vers le haut pour vous assurer qu'il est solidement fixé.*
- *Poussez vers le bas sur le siège d'auto jusqu'à ce que vous entendiez un déclic confirmant qu'il est bien enclenché.*

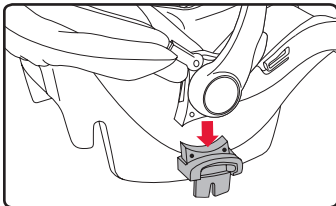
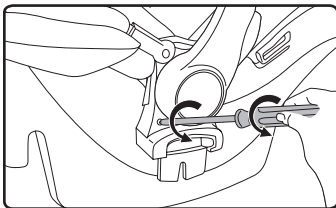
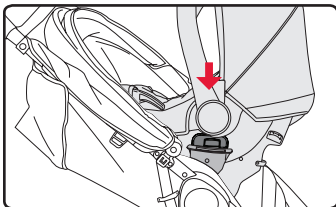
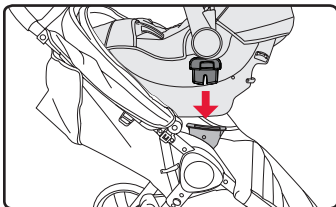

Poussettes non fabriquées par Britax

IMPORTANT: Vous pourriez devoir enlever les adaptateurs de poussette pour pouvoir utiliser une poussette non fabriquée par Britax.

- *Pour enlever les adaptateurs, retirez les deux vis à l'extérieur de l'adaptateur.*
- *Tirez l'adaptateur vers le bas pour le dégager.*

NOTE: Rangez les adaptateurs et les vis en lieu sûr pour utilisation ultérieure.

Ce siège d'auto pour enfant a été fabriqué par Britax Child Safety, Inc. Britax® garantit ce produit à l'acheteur au détail initial comme suit :

GARANTIE LIMITÉE D'UN AN

Ce produit est garanti contre les vices de matériaux et de fabrication pour un an à partir de la date initiale de l'achat. Une preuve d'achat est requise. Votre recours exclusif pour cette garantie est que Britax, à son choix, réparera ce produit ou fournira les pièces de rechange pour ce produit. Britax se réserve le droit de changer les tissus, les pièces, les modèles ou les produits, d'en cesser la fabrication ou de faire des substitutions. Pour soumettre une réclamation de garantie, vous devez communiquer avec le service à la clientèle de Britax au 1-888-427-4829 ou nous écrire à l'adresse apparaissant sur la couverture arrière de ce guide.

Une preuve d'achat est requise.

VEUILLEZ REMPLIR ET POSTER LA FICHE DE GARANTIE DU PROPRIÉTAIRE DANS LES TRENTE (30) JOURS SUIVANT L'ACHAT. VOUS POUVEZ AUSSI REMPLIR L'ENREGISTREMENT EN LIGNE À www.Britax.ca/registration.

LIMITATIONS DE GARANTIE

Cette garantie ne couvre pas les dommages causés par la négligence, le mauvais usage ou un usage allant à l'encontre des instructions du guide d'utilisation. Britax n'approuve pas l'utilisation de housses, de coussins, de jouets, d'accessoires ou de dispositifs de serrage non fabriqués par Britax Child Safety, Inc. Leur utilisation peut contrevenir aux normes fédérales sur la sécurité des véhicules automobiles et pourrait empêcher le bon fonctionnement du siège d'auto pour enfant et compromettre la sécurité de l'enfant ou du bébé lors d'une collision. Leur utilisation annule automatiquement la garantie Britax.

LIMITATIONS DE DOMMAGES-INTÉRÊTS

La présente garantie et les recours énoncés ci-dessus sont exclusifs et viennent en lieu et place de toutes les autres garanties contractuelles, recours et conditions, qu'ils soient écrits ou verbaux, légaux, exprès ou implicites. Britax, ou le détaillant qui vend les produits Britax, n'est pas responsable de tout dommage direct, spécifique, accessoire ou indirect résultant de l'utilisation ou de l'inutilisation de ce produit.

LIMITATIONS DE GARANTIES ET D'AUTRES TERMES DE GARANTIE ET LOIS PROVINCIALES

Toutes garanties implicites, incluant les garanties implicites de qualité marchande et de convenance à une fin particulière, seront limitées à la durée et aux conditions de la présente garantie écrite expresse. Certaines provinces ne permettent pas l'application de limites à la durée d'une garantie implicite ou la limitation ou l'exclusion de dommages indirects; ainsi, les limites susmentionnées pourraient ne pas s'appliquer à vous. La présente garantie vous accorde certains droits, mais vous pourriez également avoir d'autres droits qui varient d'une province à l'autre. Britax et le détaillant qui vend ce produit n'autorisent aucune autre partie à modifier, à proroger ou à compléter la présente garantie concernant ce produit.



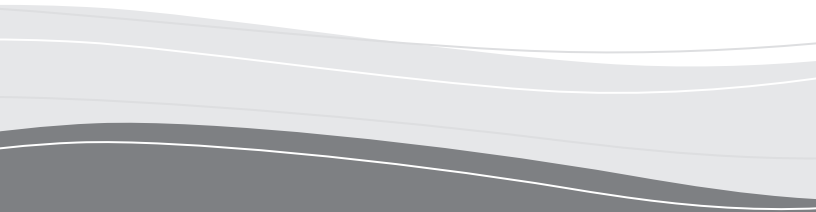

Britax Child Safety, Ltd.
P.O. Box 7289,
RPO Brunswick Square,
Saint John NB E2L 4S6

A **Britax Childcare Group
Limited** company

Une société de **Britax Childcare
Group Limited**

Tel. : 1-888-427-4829

www.Britax.ca